



# REGLAS OFICIALES DE VOLEIBOL

APROBADAS POR



EDICION  
2011- 2012

**REAL FEDERACIÓN  
ESPAÑOLA DE VOLEIBOL**





# REGLAS OFICIALES DE VOLEIBOL

## 2011 - 2012

### APROBADAS POR LA FIVB

En el 32º Congreso en Roma Septiembre de 2010

A aplicar a partir del 1 de Enero del 2011

Traducción y adaptación versión Octubre 2011- CTNA

**Las modificaciones de las reglas están en color rojo**  
**Pendiente de actualización por parte de la FIVB de Figuras y Definiciones**

**Real Federación Española de Voleibol**  
**Augusto Figueroa, 3-2º**  
**28004 Madrid**  
**91 701 40 90**  
**e-mail - correo@rfevb.com**  
**www.rfevb.com**





# REGLAS OFICIALES DE VOLEIBOL APROBADAS POR LA FIVB

## CONTENIDO

### CARACTERÍSTICAS DEL JUEGO

## Parte 1

### FILOSOFÍA DE LAS REGLAS Y DEL ARBITRAJE

## Parte 2

### SECCIÓN I EL JUEGO

#### Capítulo Uno Instalaciones y Equipamiento

- 1. Área de juego**
  - 1.1 Dimensiones
  - 1.2 Superficie de juego
  - 1.3 Líneas de la cancha
  - 1.4 Zonas y áreas
  - 1.5 Temperatura
  - 1.6 Iluminación
  
- 2. Red y postes**
  - 2.1 Altura de la red
  - 2.2 Estructura
  - 2.3 Bandas laterales
  - 2.4 Antenas
  - 2.5 Postes
  - 2.6 Equipamiento complementario



- 
- 3. Balones**
  - 3.1 Características
  - 3.2 Uniformidad de los balones
  - 3.3 Sistema de tres balones

## Capítulo Dos Participantes

- 4. Equipos**
- 4.1 Composición del equipo
- 4.2 Ubicación de los miembros del equipo
- 4.3 Indumentaria
- 4.4 Cambios de Indumentaria
- 4.5 Objetos prohibidos
  
- 5. Responsables del equipo**
- 5.1 Capitán
- 5.2 Entrenador
- 5.3 Entrenador asistente

## Capítulo Tres Formato de Juego

- 6. Para anotar un punto, ganar un set y el encuentro**
- 6.1 Para anotar un punto
- 6.2 Para ganar un set
- 6.3 Para ganar el encuentro
- 6.4 Equipo ausente e incompleto
  
- 7. Estructura del juego**
- 7.1 Sorteo
- 7.2 Sesiones de calentamiento
- 7.3 Alineación inicial de jugadores
- 7.4 Posiciones
- 7.5 Falta de posición
- 7.6 Rotación
- 7.7 Falta de rotación



---

## Capítulo Cuatro

### Acciones de juego

- 8. Situaciones de juego**
  - 8.1 Balón en juego
  - 8.2 Balón fuera de juego
  - 8.3 Balón "dentro"
  - 8.4 Balón "fuera"
  
- 9. Contacto con el balón**
  - 9.1 Toques por equipo
  - 9.2 Características del toque
  - 9.3 Faltas en el toque del balón
  
- 10. Balón en la red**
  - 10.1 Balón por encima de la red
  - 10.2 Balón que toca la red
  - 10.3 Balón en la red
  
- 11. Jugador en la red**
  - 11.1 Penetración por encima de la red
  - 11.2 Penetración debajo de la red
  - 11.3 Contacto con la red
  - 11.4 Faltas del jugador en la red
  
- 12. Saque**
  - 12.1 Primer saque en un set
  - 12.2 Orden de saque
  - 12.3 Autorización para el saque
  - 12.4 Ejecución del saque
  - 12.5 Pantalla
  - 12.6 Faltas en el saque
  - 12.7 Faltas en el saque y posiciones
  
- 13. Golpe de ataque**
  - 13.1 Golpe de ataque
  - 13.2 Restricciones al golpe de ataque
  - 13.3 Faltas en el golpe de ataque
  
- 14. Bloqueo**
  - 14.1 Bloqueo
  - 14.2 Toque de bloqueo
  - 14.3 Bloqueo en el espacio adversario
  - 14.4 Bloqueo y toques del equipo
  - 14.5 Bloqueo del saque
  - 14.6 Faltas en el bloqueo



## Capítulo Cinco

### Interrupciones, Intervalos y demoras

- 15. Interrupciones normales del juego**
  - 15.1 Número de interrupciones normales
  - 15.2 Solicitud de interrupciones normales
  - 15.3 Secuencia de las interrupciones
  - 15.4 Tiempos para descanso y tiempos técnicos
  - 15.5 Sustitución de jugadores
  - 15.6 Límites de las sustituciones
  - 15.7 Sustitución excepcional
  - 15.8 Sustitución por expulsión o descalificación
  - 15.9 Sustitución ilegal
  - 15.10 Procedimiento para una sustitución
  - 15.11 Solicitudes improcedentes
  
- 16. Demoras de juego**
  - 16.1 Tipos de demora
  - 16.2 Sanciones por demora
  
- 17. Interrupciones excepcionales de juego**
  - 17.1 Lesiones
  - 17.2 Interferencia externa
  - 17.3 Interrupciones prolongadas
  
- 18. Intervalos y cambios de campo**
  - 18.1 Intervalos
  - 18.2 Cambio de campo

## Capítulo Seis

### El jugador Líbero

- 19. El jugador Líbero**
  - 19.1 Designación del Líbero
  - 19.2 Indumentaria
  - 19.3 Acciones en las que participe el Líbero
  - 19.4 Re-designación de Líbero
  - 19.5 Expulsión y descalificación





---

## Capítulo Siete

### Conducta de los participantes

- 20. Conducta exigida**
  - 20.1 Conducta deportiva
  - 20.2 Juego limpio
  
- 21. Conducta incorrecta y sus sanciones**
  - 21.1 Conducta incorrecta menor
  - 21.2 Conducta incorrecta que lleva a sanción
  - 21.3 Escala de sanciones
  - 21.4 Aplicación de las sanciones por conducta incorrecta
  - 21.5 Conducta incorrecta antes y entre los sets
  - 21.6 Tarjetas

## Parte 2

### SECCIÓN II

### LOS ÁRBITROS, SUS RESPONSABILIDADES Y SEÑALES OFICIALES

#### Capítulo ocho

#### Árbitros

- 22. Cuerpo arbitral y procedimientos**
  - 22.1 Composición
  - 22.2 Procedimientos
  
- 23. Primer árbitro**
  - 23.1 Ubicación
  - 23.2 Autoridad
  - 23.3 Responsabilidades
  
- 24. Segundo árbitro**
  - 24.1 Ubicación
  - 24.2 Autoridad
  - 24.3 Responsabilidades
  
- 25. Anotador**



- 
- 25.1 Ubicación
  - 25.2 Responsabilidades
  
  - 26. Anotador asistente**
    - 26.1 Ubicación
    - 26.2 Responsabilidades
  
  - 27. Jueces de línea**
    - 27.1 Ubicación
    - 27.2 Responsabilidades
  
  - 28. Señales oficiales**
    - 28.1 Señales oficiales de los árbitros
    - 28.2 Señales oficiales de los jueces de línea

## Parte 2

### SECCIÓN III FIGURAS

- 1a Área de competición
- 1b Área de juego
- 2 Campo de juego
- 3 Diseño de la red
- 4 Posición de los jugadores
- 5a Paso del balón por el plano vertical de la red hacia el campo contrario
- 5b Paso del balón por el plano vertical de la red hacia la zona libre del contrario
- 6 Pantalla colectiva
- 7 Bloqueo completado
- 8 Golpe de ataque de jugadores zagueros
- 9 Escala de sanciones por conducta incorrecta
- 10 Ubicación del cuerpo arbitral y sus asistentes
- 11 Señales oficiales de los árbitros
- 12 Señales oficiales de los jueces de línea

## Parte 3

### SECCIÓN IV DEFINICIONES



## CARACTERÍSTICAS DEL JUEGO

El Voleibol es un deporte jugado por dos equipos en una cancha de juego dividida por una red. Hay diferentes versiones disponibles según casos específicos para ofrecer una versatilidad de juego para todo el mundo.

El objetivo del juego es enviar el balón por encima de la red al suelo del contrario e impedir esta misma acción por parte del contrario. El equipo tiene tres golpes para devolver el balón (además del golpe de bloqueo).

El balón se pone en juego con un saque: golpe del sacador por encima de la red hacia el campo contrario. La jugada continúa hasta que el balón toca el suelo, va "fuera" o un equipo no logra enviarlo de regreso de forma correcta.

En Voleibol, el equipo que gana una jugada anota un punto (sistema jugada punto). Cuando el equipo que recibe gana una jugada, obtiene un punto y el derecho al saque, y sus jugadores rotan una posición en el sentido de las agujas del reloj.





# Parte 1

## FILOSOFÍA DE LAS REGLAS Y DEL ARBITRAJE

### Introducción

El voleibol es uno de los más exitosos y populares deportes de competición y entretenimiento del mundo. Es rápido, excitante y las acciones son explosivas. El voleibol de hoy consta de varios elementos de crucial responsabilidad cuyas relaciones lo hacen único entre otros juegos:

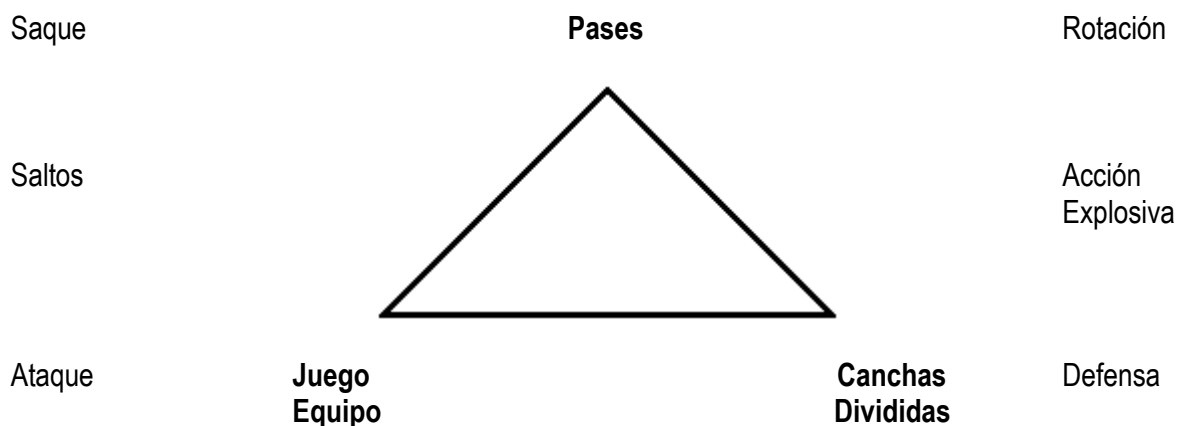

En años recientes la FIVB ha hecho grandes esfuerzos por adaptar el juego a la audiencia moderna.

Este texto está dirigido al público que sigue el voleibol: jugadores, entrenadores, árbitros, espectadores o comentaristas por las siguientes razones:

- Comprender las reglas permite mejorar el juego – los entrenadores pueden crear mejores estructuras en los equipos, así como mejores tácticas, permitiendo a los jugadores incrementar sus rendimientos.
- Comprender las relaciones entre las reglas permite a los árbitros tomar mejores decisiones.

Esta introducción se centra en primer lugar en el voleibol como un deporte de competición, antes de entrar a identificar las principales cualidades que se requieren para realizar un arbitraje exitoso.

### Voleibol como un deporte de competición

La competición utiliza fuerzas latentes. Exhibir la mejor habilidad, espíritu, creatividad y estética. Las reglas están estructuradas para permitir todas estas cualidades. Con unas pocas excepciones, el voleibol permite a todos los jugadores participar en la red (en ataque) y en la parte de zagueros (para defender o servir).

William Morgan, el creador del juego, lo reconocería hoy día porque el voleibol ha mantenido a lo largo de los años elementos distintivos y esenciales. Algunos de los elementos los comparten con otros deportes red/balón/juegos de raqueta:



- Saque
- Rotación (se sigue un turno al saque)
- Ataque
- Defensa

El voleibol es, sin embargo, único entre los juegos de red al insistir en que la pelota esté continuamente en el aire y permitir a cada equipo una serie de pases internos antes de que el balón deba volver al campo oponente.

La introducción de un especialista en defensa –el líbero- ha permitido incrementar la duración del juego en sus diferentes fases. Las modificaciones en la regla del saque han cambiado el momento del saque que ha pasado de ser muy simple a convertirse en un arma ofensiva.

El concepto de rotación busca permitir que todos los atletas jueguen. Las reglas de las posiciones de los jugadores deben permitir a los equipos tener flexibilidad y crear interesantes desarrollos en las tácticas.

Los competidores usan esta estructura para responder a técnicas, tácticas y poder. La estructura también permite a los jugadores una libertad de expresión que entusiasme a los espectadores.

Y la imagen del voleibol está mejorando, yendo por el buen camino.

Como el juego evoluciona, no hay duda que volverá a cambiar – mejorando de manera fuerte y rápida.

### **El árbitro dentro de esta estructura**

La esencia de un buen arbitraje radica en el concepto de la justicia y la consistencia.

- Ser justo con cada participante
- Ser visto justo por los espectadores.

Esto necesita de un alto grado de confianza – el árbitro debe dar confianza permitiendo que los jugadores se entretengan:

- Siendo exacto en sus juicios.
- Comprendiendo porqué la regla está escrita de esa manera.
- Siendo un eficiente organizador.
- Permitiendo que la competición fluya y se dirija hacia su fin.
- Siendo un educador –usando las reglas para penalizar el juego sucio o amonestar la mala educación.
- Promoviendo el juego – es decir, permitiendo las acciones espectaculares y haciendo que cada jugador de lo mejor de sí mismo: entretener al público.

Finalmente podemos decir que un buen árbitro usará las reglas para hacer que la competición sea una gran experiencia para todos.

Aquellos que las leyeron hace tiempo, que vean las reglas que a continuación se proponen como una forma de desarrollo de un gran juego, pero conservándolas en su mente, porque estos párrafos anteriores pueden ser de igual importancia para ti dependiendo de tu lugar dentro del deporte.



## Parte 2

# SECCIÓN I EL JUEGO



## CAPÍTULO UNO INSTALACIONES Y EQUIPAMIENTO

|       |                                                                                                                                                                                                                                                                    |                     |
|-------|--------------------------------------------------------------------------------------------------------------------------------------------------------------------------------------------------------------------------------------------------------------------|---------------------|
| 1.    | <b>ÁREA DE JUEGO</b>                                                                                                                                                                                                                                               | Ver Reglas          |
|       | El área de juego incluye la cancha de juego y la zona libre. Debe ser rectangular y simétrica.                                                                                                                                                                     | 1.1<br>Fig. 1a y 1b |
| 1.1   | <b>DIMENSIONES</b>                                                                                                                                                                                                                                                 | Fig. 2              |
|       | La cancha de juego es un rectángulo que mide 18 x 9 m rodeado por una zona libre que debe tener un mínimo de 3 m de ancho en todos sus lados.                                                                                                                      |                     |
|       | El espacio libre de juego es el espacio que hay por encima del área de juego el cual debe de estar libre de cualquier obstáculo. El espacio libre de juego debe medir un mínimo de 7 m de altura desde la superficie de juego.                                     |                     |
|       | <b>Para competiciones mundiales y oficiales de la FIVB, la zona libre debe medir un mínimo de 5 m desde las líneas laterales y 8 m desde las líneas de fondo. El espacio libre de juego debe medir un mínimo de 12,5 m de altura desde la superficie de juego.</b> |                     |
| 1.2   | <b>SUPERFICIE DE JUEGO</b>                                                                                                                                                                                                                                         |                     |
| 1.2.1 | La superficie debe ser plana, horizontal y uniforme. No debe presentar ningún peligro de lesión para los jugadores. Está prohibido jugar sobre superficies rugosas o resbaladizas.                                                                                 |                     |
|       | <b>Para competiciones mundiales y oficiales de la FIVB, sólo se permite una superficie de madera o sintética. Cualquier superficie debe ser previamente homologada por la FIVB.</b>                                                                                |                     |
| 1.2.2 | En canchas cubiertas la superficie de la cancha de juego debe ser de color claro.                                                                                                                                                                                  |                     |
|       | <b>Para competiciones mundiales y oficiales de la FIVB, se requieren líneas de color blanco. Otros colores, diferentes entre sí, han de ser usados para el campo de juego y la zona libre.</b>                                                                     | 1.1<br>1.3          |
| 1.2.3 | En canchas al aire libre se autoriza una pendiente para drenaje de 5 mm por metro. Se prohíbe las líneas marcadas con materiales sólidos.                                                                                                                          | 1.3                 |





|       |                                                                                                                                                                                                                                                                                                                                                                                                                                                                                                                                                                                                       |                |
|-------|-------------------------------------------------------------------------------------------------------------------------------------------------------------------------------------------------------------------------------------------------------------------------------------------------------------------------------------------------------------------------------------------------------------------------------------------------------------------------------------------------------------------------------------------------------------------------------------------------------|----------------|
| 1.3   | <b>LÍNEAS DE LA CANCHA</b>                                                                                                                                                                                                                                                                                                                                                                                                                                                                                                                                                                            | Fig. 2         |
| 1.3.1 | Todas las líneas son de 5 cm de ancho. Deben ser de un color claro y diferente al del suelo y al de cualquier otra línea.                                                                                                                                                                                                                                                                                                                                                                                                                                                                             | 1.2.2          |
| 1.3.2 | Líneas de delimitación                                                                                                                                                                                                                                                                                                                                                                                                                                                                                                                                                                                |                |
|       | Dos líneas laterales y dos de fondo limitan la cancha de juego. Tanto las líneas laterales como las de fondo están dibujadas dentro de las dimensiones de la cancha de juego.                                                                                                                                                                                                                                                                                                                                                                                                                         | 1.1            |
| 1.3.3 | Línea central                                                                                                                                                                                                                                                                                                                                                                                                                                                                                                                                                                                         |                |
|       | El eje de la línea central divide la cancha de juego en dos campos iguales de 9 x 9 m cada uno; sin embargo, se considera que la toda la anchura de la línea pertenece por igual a ambos lados. Esta línea se extiende bajo la red desde una línea lateral a la otra.                                                                                                                                                                                                                                                                                                                                 | Fig. 2         |
| 1.3.4 | Línea de ataque                                                                                                                                                                                                                                                                                                                                                                                                                                                                                                                                                                                       |                |
|       | En cada campo, una línea de ataque cuyo borde posterior es trazado a 3 m. detrás del eje de la línea central, delimita la zona de frente.                                                                                                                                                                                                                                                                                                                                                                                                                                                             | 1.3.3<br>1.4.1 |
|       | <b>Para competiciones mundiales y oficiales de la FIVB, la línea de ataque se prolongará añadiendo una línea de trazos desde las líneas laterales, con cinco trozos de 15 cm. de largo por 5 cm. de ancho, dibujados a 20 cm. uno de otro hasta un total de 1,75 m. La “línea de restricción del entrenador” (una línea discontinua que va desde la línea de ataque hasta el fin de línea de fondo, paralela a la línea lateral y a 1,75 cm. de ésta) está compuesta por fragmentos de 15 cm. de largo, pintados a 20 cm. uno de otro, que marcan el límite del área de operación del entrenador.</b> | Fig. 2         |
| 1.4   | <b>ZONAS Y ÁREAS</b>                                                                                                                                                                                                                                                                                                                                                                                                                                                                                                                                                                                  | Fig. 1b y 2    |
| 1.4.1 | Zona de frente                                                                                                                                                                                                                                                                                                                                                                                                                                                                                                                                                                                        | Fig. 2         |
|       | En cada campo la zona de frente está limitada por el eje de la línea central y el borde exterior de la línea de ataque.                                                                                                                                                                                                                                                                                                                                                                                                                                                                               | 1.3.3<br>1.3.4 |
|       | La zona de frente se considera prolongada más allá de las líneas laterales hasta el final de la zona libre.                                                                                                                                                                                                                                                                                                                                                                                                                                                                                           | 1.1<br>1.3.2   |
| 1.4.2 | Zona de saque                                                                                                                                                                                                                                                                                                                                                                                                                                                                                                                                                                                         |                |
|       | La zona de saque es un área de 9 m. de ancho situada detrás de la línea de fondo.                                                                                                                                                                                                                                                                                                                                                                                                                                                                                                                     |                |



|       |                                                                                                                                                                                                                               |                  |
|-------|-------------------------------------------------------------------------------------------------------------------------------------------------------------------------------------------------------------------------------|------------------|
|       | Está limitada lateralmente por dos líneas cortas, de 15 cm. cada una, dibujadas a 20 cm. de la línea de fondo como prolongación de las líneas laterales. Ambas líneas cortas están incluidas en el ancho de la zona de saque. | 1.3.2<br>Fig. 1b |
|       | En profundidad, la zona de saque se extiende hasta el final de la zona libre.                                                                                                                                                 | 1.1              |
| 1.4.3 | Zona de sustitución                                                                                                                                                                                                           |                  |
|       | La zona de sustitución está limitada por la prolongación de las líneas de ataque hasta la mesa del anotador.                                                                                                                  | 1.3.4<br>Fig. 1b |
| 1.4.4 | Zona de reemplazo del Líbero                                                                                                                                                                                                  | 19.3.2.4         |
|       | La zona de reemplazo del Líbero es parte de la zona libre en frente de los banquillos, limitada por la extensión de la línea de ataque, hasta la línea de fondo.                                                              | Fig. 1b          |
| 1.4.5 | Área de calentamiento                                                                                                                                                                                                         |                  |
|       | <b>Para competiciones mundiales y oficiales de la FIVB, las áreas de calentamiento, deben medir aproximadamente 3 x 3 m., y están localizadas en las esquinas del lado de los banquillos, fuera de la zona libre.</b>         | Fig. 1a y 1b     |
| 1.4.6 | Área de castigo                                                                                                                                                                                                               |                  |
|       | Un área de castigo, de aproximadamente 1 x 1 m., equipada con dos sillas, está ubicada en el área de control más allá de la prolongación de cada línea de fondo. Pueden estar limitadas por una línea roja de 5 cm. de ancho. | Fig. 1a y 1b     |
| 1.5   | <b>TEMPERATURA</b>                                                                                                                                                                                                            |                  |
|       | La temperatura mínima no debe ser inferior a 10°C (50°F).                                                                                                                                                                     |                  |
|       | <b>Para competiciones mundiales y oficiales de la FIVB, la temperatura máxima no debe exceder los 25°C (77°F) y no debe ser inferior a 16°C (61°F).</b>                                                                       |                  |
| 1.6   | <b>ILUMINACIÓN</b>                                                                                                                                                                                                            |                  |
|       | <b>Para Competiciones mundiales y oficiales de la FIVB, la iluminación en el área de juego debe ser de 1000 a 1500 luxes medidos a 1 m. sobre la superficie del área de juego.</b>                                            | 1                |



---

|          |                     |            |
|----------|---------------------|------------|
| <b>2</b> | <b>RED Y POSTES</b> | Ver Reglas |
|----------|---------------------|------------|

|            |                         |        |
|------------|-------------------------|--------|
| <b>2.1</b> | <b>ALTURA DE LA RED</b> | Fig. 3 |
|------------|-------------------------|--------|

|       |                                                                                                                                           |       |
|-------|-------------------------------------------------------------------------------------------------------------------------------------------|-------|
| 2.1.1 | La red está emplazada verticalmente sobre la línea central y su borde superior se encuentra a 2,43 m. para hombres y 2,24 m para mujeres. | 1.3.3 |
|-------|-------------------------------------------------------------------------------------------------------------------------------------------|-------|

Nota de la RFEVB

Para las competiciones nacionales se fijan las siguientes alturas:

Categoría Masculina

Benjamines 2,00 m.  
Alevines 2,10 m  
Infantiles 2,24 m.  
Cadetes 2,37 m.  
Juveniles 2,43 m.

Categoría Femenina

Infantiles 2,10 m.  
Cadetes 2,18 m.  
Juveniles 2,24 m.

|       |                                                                                                                                                                                        |                       |
|-------|----------------------------------------------------------------------------------------------------------------------------------------------------------------------------------------|-----------------------|
| 2.1.2 | Su altura se mide desde el centro de la cancha. La altura de la red (sobre las dos líneas laterales) debe ser exactamente la misma y no debe exceder la altura oficial en más de 2 cm. | 1.1<br>1.3.2<br>2.1.1 |
|-------|----------------------------------------------------------------------------------------------------------------------------------------------------------------------------------------|-----------------------|

|            |                   |  |
|------------|-------------------|--|
| <b>2.2</b> | <b>ESTRUCTURA</b> |  |
|------------|-------------------|--|

|  |                                                                                                                                                               |        |
|--|---------------------------------------------------------------------------------------------------------------------------------------------------------------|--------|
|  | La red tiene 1 m. de ancho y 9,50 a 10 m. de largo (con 25 a 50 cm. a cada lado de las bandas laterales), hecha de malla negra con cuadros de 10 cm. de lado. | Fig. 3 |
|--|---------------------------------------------------------------------------------------------------------------------------------------------------------------|--------|

A lo largo de su parte superior hay una banda horizontal de 7 cm. de ancho, hecha de lona blanca, doblada en dos mitades y cosida en toda su longitud. Cada extremo de la banda tiene un agujero a través del cual pasa una cuerda que permite atar la banda a los postes para mantener tensa su parte superior.

Por el interior de la banda pasa un cable flexible para atar la red a los postes y mantener tensa su parte superior.

En la parte inferior de la red hay otra banda horizontal de 5 cm. de ancho, similar a la de la parte superior, a través de la cual hay una cuerda enhebrada. Esta cuerda ajusta la red a los postes y mantiene tensa su parte inferior.



## 2.3 BANDAS LATERALES

Dos bandas blancas se ajustan verticalmente a la red y se colocan directamente encima de cada línea lateral. 1.3.2  
Fig. 3

Tienen 5 cm. de ancho y 1 m. de largo, y se consideran parte de la red.

## 2.4 ANTENAS

La antena es una varilla flexible de 1,80 m de largo y 10 mm. De diámetro, hecha de fibra de vidrio o material similar.

Las antenas se colocan en el borde exterior de cada banda lateral y en lados opuestos de la red. 2.3  
Fig. 3

Los 80 cm. superiores de cada antena sobresalen de la red y están marcados con franjas de 10 cm. de colores que contrasten, preferiblemente rojo y blanco.

Las antenas se consideran parte de la red y delimitan lateralmente el espacio de paso. 10.1.1  
Fig. 3 y 5

## 2.5 POSTES

2.5.1 Los postes que sostienen la red se colocan a una distancia de 0,50 - 1,00 m. de cada línea lateral (Figura 3). Tienen una altura de 2,55 m y deben ser preferiblemente ajustables. Fig. 3

**Para las Competiciones mundiales y oficiales de la FIVB, los postes que sostienen la red están ubicados a una distancia de 1 m. fuera de las líneas laterales.**

2.5.2 Los postes son redondos y pulidos, fijados al suelo sin cables. No debe haber objetos peligrosos o que obstaculicen.

## 2.6 UTILES COMPLEMENTARIOS

Cualquier útil complementario será determinado por las regulaciones de la FIVB.



3

## BALONES

Ver Reglas

3.1

### CARACTERISTICAS

El balón debe ser esférico, hecho en cuero flexible o sintético y con una cámara interior de caucho o un material similar.

Su color debe ser uniforme y claro o una combinación de colores.

El cuero sintético y la combinación de colores en los balones usados en Competiciones Internacionales deben cumplir con las especificaciones de la FIVB.

Su circunferencia es 65-67 cm y su peso es 260-280 g.

Su presión interior debe ser 0,30 a 0,325 kg/cm<sup>2</sup> (294,3 a 318,82 mbar o hPa, 4,26 a 4,61 psi).

3.2

### UNIFORMIDAD DE LOS BALONES

Todos los balones usados en un encuentro deben tener las mismas características en lo que se refiere a circunferencia, peso, presión, tipo, color, etc.

3.1

**Para competiciones mundiales y oficiales de la FIVB, así como los Campeonatos Nacionales o de Liga, deben jugarse con balones homologados por la FIVB, salvo autorización expresa de ésta.**

3.3

### SISTEMA DE TRES BALONES

**Para competiciones mundiales y oficiales de la FIVB se debe usar el sistema de tres balones. En este caso, seis recogebalones se colocan uno en cada esquina de la zona libre y otro detrás de cada árbitro.**

Fig. 10



## CAPÍTULO DOS PARTICIPANTES

| 4.      | EQUIPOS                                                                                                                                                                                                                                                                                                                                           | Ver Reglas                                  |
|---------|---------------------------------------------------------------------------------------------------------------------------------------------------------------------------------------------------------------------------------------------------------------------------------------------------------------------------------------------------|---------------------------------------------|
| 4.1     | <b>COMPOSICIÓN DE LOS EQUIPOS</b>                                                                                                                                                                                                                                                                                                                 |                                             |
| 4.1.1   | Un equipo estará compuesto por un máximo de 12 jugadores, un entrenador, un entrenador asistente, un preparador físico y un médico.<br><br><b>Para Competiciones mundiales y oficiales de la FIVB, el médico y el preparador físico debe ser previamente acreditado por ésta.</b>                                                                 | 5.2<br>5.3                                  |
| 4.1.2   | Uno de los jugadores, excepto el Líbero, es el capitán del equipo el cual se indicará en el acta del encuentro.                                                                                                                                                                                                                                   | 5.1<br>19.1.3                               |
| 4.1.3   | Sólo los jugadores registrados en el acta pueden entrar en el campo y participar en el encuentro. Una vez que el entrenador y el capitán del equipo han firmado el acta, los jugadores registrados no pueden ser cambiados.                                                                                                                       | 1<br>5.1.1<br>5.2.2                         |
| 4.2     | <b>UBICACIÓN DE LOS MIEMBROS DEL EQUIPO</b>                                                                                                                                                                                                                                                                                                       |                                             |
| 4.2.1   | Los jugadores que no estén en juego pueden sentarse en su banquillo o estar en su zona de calentamiento. El entrenador y los demás miembros del equipo permanecerán sentados en el banquillo, pero pueden abandonarlo momentáneamente.<br><br>Los banquillos para los equipos se encuentran junto a la mesa del anotador, fuera de la zona libre. | 1.4.5<br>5.2.3<br>7.3.3<br><br>Fig. 1a y 1b |
| 4.2.2   | Sólo los miembros del equipo pueden sentarse en el banquillo durante el encuentro y participar en la sesión de calentamiento.                                                                                                                                                                                                                     | 4.1.1<br>7.2                                |
| 4.2.3   | Los jugadores que no estén en juego pueden calentar sin balones:                                                                                                                                                                                                                                                                                  |                                             |
| 4.2.3.1 | durante el partido: en la área de calentamiento                                                                                                                                                                                                                                                                                                   | 1.4.5; 8.1<br>Fig. 1a y 1b                  |
| 4.2.3.2 | Durante los tiempos muertos y tiempos técnicos: en las zonas libres detrás de la cancha de juego.                                                                                                                                                                                                                                                 | 1.3.3<br>15.4                               |



4.2.4 Durante los intervalos entre sets, los jugadores pueden usar balones para calentar en la zona libre. 18.1

### 4.3 INDUMENTARIA

La indumentaria de los jugadores consiste en camiseta, pantalón corto, calcetines (el uniforme) y zapatos deportivos.

4.3.1 El color y diseño de las camisetas, pantalones cortos y calcetines debe ser el mismo para todo el equipo (excepto para el Líbero). Los uniformes deben estar limpios. 4.1  
19.2

4.3.2 Los zapatos deben ser ligeros y flexibles, con suela de goma que no marque o compuesta, sin tacones.

**En las Competiciones mundiales y oficiales de la FIVB, está prohibido llevar zapatillas con suelas que sean predominantemente de color negro.**

4.3.3 Las camisetas de los jugadores deben estar numeradas del 1 al 18.

**En las Competiciones mundiales y oficiales de la FIVB, Las camisetas de los jugadores deben estar numeradas del 1 al 20.**

4.3.3.1 El número debe estar localizado en el centro tanto en el pecho como en la espalda. El color y el brillo de los números deben contrastar con el de las camisetas.

4.3.3.2 El número debe tener un mínimo de 15 cm. de altura en el pecho y 20 cm. en la espalda. La cinta que forma los números debe tener un mínimo de 2 cm. de ancho.

**Para las Competiciones mundiales y oficiales de la FIVB, los números de los jugadores se deben repetir en la pierna derecha del pantalón corto. Este número debe tener entre 4 y 6 cm. de altura realizado con una cinta de un mínimo de 1 cm. de ancho. Las camisetas y pantalones deben cumplir los requisitos de la FIVB.**

4.3.4 El capitán del equipo debe tener en su camiseta una cinta de 8 x 2 cm. subrayando el número del pecho. 5.1

4.3.5 Está prohibido usar uniformes de un color diferente al de los otros jugadores (excepto para los Líberos), y/o sin los números oficiales. 19.2



---

#### 4.4 CAMBIOS DE INDUMENTARIA

El primer árbitro puede autorizar a uno o más jugadores: 23

4.4.1 a jugar descalzos,

**En las Competiciones mundiales y oficiales de la FIVB está prohibido jugar descalzos.**

4.4.2 A cambiar las indumentarias húmedas o estropeadas entre sets o después de una sustitución, siempre que el color, diseño y número del nuevo uniforme sea el mismo. 4.3, 15.5

4.4.3 A jugar en ropa de entrenamiento en tiempo frío, siempre que sean del mismo color y diseño para todo el equipo (excepto para los Liberos), y numerados de acuerdo a la Regla 4.3.3. 4.1.1, 19.2

#### 4.5 OBJETOS PROHIBIDOS

4.5.1 Está prohibido usar objetos que puedan causar lesiones o proporcionar alguna ventaja artificial al jugador.

4.5.2 Los jugadores pueden usar gafas o lentes de contacto bajo su propia responsabilidad.





| <b>5.</b>  | <b>RESPONSABLES DEL EQUIPO</b>                                                                                                                                                                                                                                                                                                                                                                                                                                                                                              | <b>Ver Reglas</b>               |
|------------|-----------------------------------------------------------------------------------------------------------------------------------------------------------------------------------------------------------------------------------------------------------------------------------------------------------------------------------------------------------------------------------------------------------------------------------------------------------------------------------------------------------------------------|---------------------------------|
|            | Tanto el capitán como el entrenador son responsables de la conducta y disciplina de los miembros de su equipo.                                                                                                                                                                                                                                                                                                                                                                                                              | 20                              |
|            | Los Líberos no pueden ser capitán del equipo o capitán en juego.                                                                                                                                                                                                                                                                                                                                                                                                                                                            | 19.1.3                          |
| <b>5.1</b> | <b>CAPITÁN</b>                                                                                                                                                                                                                                                                                                                                                                                                                                                                                                              |                                 |
| 5.1.1      | ANTES DEL ENCUENTRO, el capitán firma el acta y representa a su equipo en el sorteo.                                                                                                                                                                                                                                                                                                                                                                                                                                        | 7.1<br>25.2.1.1                 |
| 5.1.2      | DURANTE EL ENCUENTRO, y mientras se encuentra en la cancha es el capitán en juego. Cuando no está en la cancha, el entrenador o el propio capitán del equipo deben designar a otro jugador en el campo que asuma el papel de capitán en juego, a excepción del líbero. Este capitán en juego mantiene sus responsabilidades hasta que es sustituido, o el capitán del equipo vuelve al campo o finaliza el set.<br>Cuando el balón está fuera de juego sólo el capitán en juego, está autorizado a hablar con los árbitros: | 15.2.1<br>19.1.3<br>8.2         |
| 5.1.2.1    | Para pedir una explicación sobre la aplicación o interpretación de las Reglas, y dejar constancia de las peticiones o preguntas de sus compañeros de equipo. Si el capitán en juego no está de acuerdo con la explicación del primer árbitro, puede hacer una protesta ante tal decisión, indicando inmediatamente al primer árbitro que se reserva el derecho a registrar una protesta oficial en el acta al final del encuentro;                                                                                          | 23.2.4                          |
| 5.1.2.2    | a pedir autorización:<br><br>a) para cambiar total o parcialmente la equipación,<br>b) para verificar las posiciones de los equipos,<br>c) para comprobar el suelo, la red, el balón, etc.;                                                                                                                                                                                                                                                                                                                                 | 4.3 ; 4.4.2<br>7.4<br>1.2; 2; 3 |
| 5.1.2.3    | En ausencia del entrenador para solicitar tiempos para descanso y sustituciones.                                                                                                                                                                                                                                                                                                                                                                                                                                            | 15.2.1 ;15.4<br>15.5            |
| 5.1.3      | AL FINAL DEL ENCUENTRO, el capitán del equipo:                                                                                                                                                                                                                                                                                                                                                                                                                                                                              | 6.3                             |
| 5.1.3.1    | agradece a los árbitros y firma el acta del encuentro para ratificar el resultado;<br>si expresó previamente un desacuerdo con el primer árbitro, este desacuerdo puede ser ratificado y reflejado en el acta del encuentro como una protesta oficial concerniente a la aplicación o interpretación de las Reglas por el árbitro.                                                                                                                                                                                           | 25.2.3.3<br>5.1.2.1<br>25.2.3.2 |



## 5.2 ENTRENADOR

- 5.2.1 A lo largo del encuentro el entrenador dirige el juego de su equipo desde fuera del campo de juego. Selecciona la formación inicial, sus sustitutos y pide los tiempos para descanso. En estas funciones su interlocutor oficial es el segundo árbitro. 1.1  
7.3.2  
15.4  
15.5
- 5.2.2 ANTES DEL ENCUENTRO, el entrenador registra o comprueba los nombres y números de sus jugadores en el acta del encuentro y después la firma. 4.1, 19.1.3  
25.2.1.1
- 5.2.3 DURANTE EL ENCUENTRO, el entrenador:
- 5.2.3.1 antes de cada set da al segundo árbitro o al anotador la(s) hoja(s) de rotación debidamente cumplimentada(s) y firmada(s). 7.3.2
- 5.2.3.2 se sienta en el banquillo en el lugar más próximo al anotador, pero puede abandonarlo. 4.2
- 5.2.3.3 solicita los tiempos para descanso y las sustituciones. 15.4; 15.5
- 5.2.3.4 puede, como otros miembros del equipo, dar instrucciones a los jugadores en el campo. El entrenador puede dar estas instrucciones de pie o andando por la zona libre, enfrente de su banquillo desde la prolongación de la línea de ataque hasta el área de calentamiento, sin perturbar o demorar el encuentro. 1.3.4  
1.4.5
- En las Competiciones mundiales y oficiales de la FIVB, entrenador tiene restringido realizar su función más allá de la línea de restricción del entrenador.** Fig 1a, 1b, 2

## 5.3 ENTRENADOR ASISTENTE

- 5.3.1 El entrenador asistente se sienta en el banquillo, pero no tiene derecho a intervenir en el encuentro.
- 5.3.2 En caso de que el entrenador tenga que abandonar al equipo por cualquier razón incluido sanción, el entrenador asistente puede, a solicitud del capitán en juego y con la autorización del primer árbitro, asumir las funciones del entrenador durante su ausencia. 5.1.2  
5.2



## CAPÍTULO TRES FORMATO DE JUEGO

|            |                                                                                                                                                                                                                                                                   |                       |
|------------|-------------------------------------------------------------------------------------------------------------------------------------------------------------------------------------------------------------------------------------------------------------------|-----------------------|
| <b>6.</b>  | <b>PARA ANOTAR UN PUNTO, GANAR UN SET Y EL ENCUESTRO</b>                                                                                                                                                                                                          | Ver Reglas            |
| <b>6.1</b> | <b>PARA ANOTAR UN PUNTO</b>                                                                                                                                                                                                                                       |                       |
| 6.1.1      | Punto                                                                                                                                                                                                                                                             |                       |
|            | Un equipo anota un punto:                                                                                                                                                                                                                                         |                       |
| 6.1.1.1    | cuando el balón toca con éxito la cancha del equipo contrario.                                                                                                                                                                                                    | 8.3, 10.1.1           |
| 6.1.1.2    | cuando el equipo contrario comete una falta;                                                                                                                                                                                                                      | 6.1.2                 |
| 6.1.1.3    | cuando el equipo contrario recibe un castigo.                                                                                                                                                                                                                     | 16.2.3<br>21.3.1      |
| 6.1.2      | Falta                                                                                                                                                                                                                                                             |                       |
|            | Un equipo comete una falta, realizando una acción contraria a las reglas (o violándolas de cualquier otra manera). Los árbitros juzgan las faltas y determinan las consecuencias de acuerdo a estas reglas.                                                       |                       |
| 6.1.2.1    | Si dos o más faltas son cometidas sucesivamente, solo se tiene en cuenta la primera.                                                                                                                                                                              |                       |
| 6.1.2.2    | Si dos o más faltas son cometidas simultáneamente por dos adversarios, se comete una DOBLE FALTA y la jugada se repite.                                                                                                                                           | 6.1.2<br>Fig. 11 (23) |
| 6.1.3      | Jugada y jugada completada                                                                                                                                                                                                                                        |                       |
|            | Una jugada es la secuencia de acciones de juego que se producen desde el momento en que se golpea el balón en el saque hasta que esté fuera de juego. Una jugada completada es la secuencia de acciones de juego que dan como resultado la obtención de un punto. | 8.1<br>8.2            |
| 6.1.3.1    | Si el equipo que saca gana una jugada, anota un punto y continúa sacando;                                                                                                                                                                                         |                       |
| 6.1.3.2    | Si el equipo receptor gana una jugada, anota un punto y efectúa el saque siguiente.                                                                                                                                                                               |                       |



|            |                                                                                                                                                                                                                                                                          |                     |
|------------|--------------------------------------------------------------------------------------------------------------------------------------------------------------------------------------------------------------------------------------------------------------------------|---------------------|
| <b>6.2</b> | <b>PARA GANAR UN SET</b>                                                                                                                                                                                                                                                 | Fig. 11 (9)         |
|            | Un set (excepto el decisivo 5º set) lo gana el equipo que primero anota 25 puntos con una ventaja mínima de dos puntos. En caso de empate 24-24, el juego continúa hasta que se consigue una ventaja de dos puntos (26-24; 27-25; ...)                                   | 6.3.2               |
| <b>6.3</b> | <b>PARA GANAR EL ENCUENTRO</b>                                                                                                                                                                                                                                           | Fig. 11 (9)         |
| 6.3.1      | El encuentro lo gana el equipo que consigue ganar tres sets.                                                                                                                                                                                                             | 6.2                 |
| 6.3.2      | En caso de empate 2-2, el set decisivo (el 5º) se juega a 15 puntos con una ventaja mínima de dos puntos.                                                                                                                                                                | 7.1                 |
| <b>6.4</b> | <b>EQUIPO NO PRESENTADO Y EQUIPO INCOMPLETO</b>                                                                                                                                                                                                                          |                     |
| 6.4.1      | Si un equipo se niega a jugar después de haber sido requerido para ello, se le declara ausente y pierde el encuentro con resultado 0-3 en el encuentro y 0-25 en cada set.                                                                                               | 6.2; 6.3            |
| 6.4.2      | Un equipo que, sin causa justificada, no se presenta a tiempo en la cancha es declarado ausente, con los mismos resultados de la Regla 6.4.1.                                                                                                                            |                     |
| 6.4.3      | Un equipo que es declarado INCOMPLETO para el set o para el encuentro pierde el set o el encuentro. Al equipo adversario se le otorgan los puntos, o los puntos y los sets necesarios para ganar el set o el encuentro. El equipo incompleto mantiene sus puntos y sets. | 6.2<br>6.3<br>7.3.1 |



|            |                                                                                                                                                                                                     |            |
|------------|-----------------------------------------------------------------------------------------------------------------------------------------------------------------------------------------------------|------------|
| <b>7</b>   | <b>ESTRUCTURA DEL JUEGO</b>                                                                                                                                                                         | Ver Reglas |
| <b>7.1</b> | <b>SORTEO</b>                                                                                                                                                                                       |            |
|            | Antes del encuentro, el primer árbitro realiza un sorteo para decidir quién realiza el primer saque y los lados de la cancha que van a ocupar los equipos en el primer set.                         | 12.1.1     |
|            | Si se ha de jugar un set decisivo, se llevará a cabo un nuevo sorteo.                                                                                                                               | 6.3.2      |
| 7.1.1      | El sorteo se realiza en presencia de los dos capitanes de equipo.                                                                                                                                   | 5.1        |
| 7.1.2      | El ganador del sorteo elige:<br><br>ENTRE                                                                                                                                                           |            |
| 7.1.2.1    | el derecho a sacar o recibir el saque,                                                                                                                                                              | 12.1.1     |
|            | ó                                                                                                                                                                                                   |            |
| 7.1.2.2    | el lado del campo.<br><br>El perdedor se queda con la alternativa restante.                                                                                                                         |            |
| 7.1.3      | En caso de calentamiento consecutivo el equipo que tiene el primer saque tendrá el primer turno en la red.                                                                                          | 7.2        |
| <b>7.2</b> | <b>SESIONES DE CALENTAMIENTO</b>                                                                                                                                                                    |            |
| 7.2.1      | Antes del comienzo del encuentro, si los equipos dispusieron previamente de otra cancha, tendrán derecho a un calentamiento conjunto en la red de 6 minutos; si no, ellos dispondrán de 10 minutos. |            |
| 7.2.2      | Si alguno de los capitanes solicita calentamiento en la red por separado (consecutivo), los equipos pueden hacerlo durante 3 ó 5 minutos, de acuerdo con la Regla 7.2.1.                            | 7.2.1      |



|            |                                                                                                                                                                                                                                                                                                                                                                                         |                               |
|------------|-----------------------------------------------------------------------------------------------------------------------------------------------------------------------------------------------------------------------------------------------------------------------------------------------------------------------------------------------------------------------------------------|-------------------------------|
| <b>7.3</b> | <b>ALINEACIÓN INICIAL DE JUGADORES</b>                                                                                                                                                                                                                                                                                                                                                  |                               |
| 7.3.1      | Debe haber siempre seis jugadores por equipo en juego.                                                                                                                                                                                                                                                                                                                                  | 6.4.3                         |
|            | La formación inicial de un equipo indica el orden de rotación de los jugadores en la cancha. Este orden se debe mantener durante el set.                                                                                                                                                                                                                                                | 7.6                           |
| 7.3.2      | Antes de comenzar cada set, el entrenador debe presentar la formación inicial de su equipo en una hoja de posiciones (o rotación). La hoja debe ser entregada, debidamente cumplimentada y firmada, al segundo árbitro o al anotador.                                                                                                                                                   | 5.2.3.1<br>24.3.1<br>25.2.1.2 |
| 7.3.3      | Los jugadores que no aparezcan en la formación inicial de un set son sustitutos para ese set (excepto los <b>Líberos</b> ).                                                                                                                                                                                                                                                             | 7.3.2<br>15.5                 |
| 7.3.4      | Una vez que la hoja de posiciones ha sido entregada al segundo árbitro o al anotador, no se permite ningún cambio en la formación sin una sustitución reglamentaria.                                                                                                                                                                                                                    | 15.2.2<br>15.5                |
| 7.3.5      | Las discrepancias entre la posición de los jugadores en el campo y la hoja de posición se soluciona de la siguiente manera:                                                                                                                                                                                                                                                             | 24.3.1                        |
| 7.3.5.1    | Si la discrepancia se descubre antes de que comience el set, la posición de los jugadores se debe modificar de acuerdo con la de la hoja de posición. No habrá sanción.                                                                                                                                                                                                                 | 7.3.2                         |
| 7.3.5.2    | Si antes del comienzo del set un jugador en el campo resulta no estar registrado en la hoja de posiciones del set, este jugador debe ser sustituido de acuerdo con la hoja de posiciones. No habrá sanción.                                                                                                                                                                             | 7.3.2                         |
| 7.3.5.3    | No obstante, si el entrenador desea mantener en el campo a ese (esos) jugador(es) no registrado(s) debe solicitar una(s) sustitución(es) normal(es), que será(n) entonces registrada(s) en el acta.                                                                                                                                                                                     | 15.2.2                        |
|            | Si la discrepancia entre la posición de los jugadores y la hoja de posiciones se descubre después, el equipo en falta debe volver a la posición correcta. Todos los puntos anotados por el equipo en falta desde el momento exacto de la falta hasta el momento serán cancelados. Los puntos del equipo contrario se mantienen y además ganaran un punto y el derecho al próximo saque. |                               |



|            |                                                                                                                                                                                 |                      |
|------------|---------------------------------------------------------------------------------------------------------------------------------------------------------------------------------|----------------------|
| <b>7.4</b> | <b>POSICIONES</b>                                                                                                                                                               | Fig. 4               |
|            | En el momento que el balón es golpeado por el sacador, cada equipo debe estar colocado en su propio campo en el orden de rotación (excepto el sacador).                         | 7.6.1<br>8.1<br>12.4 |
| 7.4.1      | Las posiciones de los jugadores se numeran como sigue:                                                                                                                          |                      |
| 7.4.1.1    | Los tres jugadores colocados junto a la red son los delanteros y ocupan las posiciones 4 (delantero-izquierdo), 3 (delantero-centro) y 2 (delantero-derecho).                   |                      |
| 7.4.1.2    | Los otros tres son los zagueros y ocupan las posiciones 5 (zaguero-izquierdo), 6 (zaguero-centro) y 1 (zaguero-derecho).                                                        |                      |
| 7.4.2      | Posiciones relativas entre los jugadores:                                                                                                                                       |                      |
| 7.4.2.1    | Cada jugador zaguero debe estar más alejado de la línea central que su correspondiente delantero.                                                                               |                      |
| 7.4.2.2    | Los jugadores delanteros y los zagueros, respectivamente, deben estar colocados lateralmente en el orden indicado en la Regla 7.4.1.                                            |                      |
| 7.4.3      | Las posiciones de los jugadores se determinan y controlan por la posición de sus pies en contacto con el suelo como sigue:                                                      | Fig. 4               |
| 7.4.3.1    | cada jugador delantero debe tener al menos una parte de su pie más cerca de la línea central que los pies de su correspondiente jugador zaguero;                                | 1.3.3                |
| 7.4.3.2    | cada jugador derecho (izquierdo) debe tener al menos una parte de su pie más cerca de la línea lateral derecha (izquierda) que los pies de los jugadores centrales respectivos. | 1.3.2                |
| 7.4.4      | Una vez que se ha efectuado el saque, los jugadores pueden desplazarse y ocupar cualquier posición en su propia cancha y en la zona libre.                                      | 11.2.2               |



|            |                                                                                                                                                                                                                                                                                                                                                                                |                      |
|------------|--------------------------------------------------------------------------------------------------------------------------------------------------------------------------------------------------------------------------------------------------------------------------------------------------------------------------------------------------------------------------------|----------------------|
| <b>7.5</b> | <b>FALTA DE POSICION</b>                                                                                                                                                                                                                                                                                                                                                       | Fig. 4 y 11          |
| 7.5.1      | El equipo comete una falta de posición si algún jugador no está en su posición correcta en el momento en que el balón es golpeado por el sacador.                                                                                                                                                                                                                              | 7.3, 7.4             |
| 7.5.2      | Si el sacador comete una falta en la ejecución del saque, la falta del sacador prevalece sobre una falta de posición.                                                                                                                                                                                                                                                          | 12.4, 12.7.1         |
| 7.5.3      | Si el saque se convierte en falta después del golpe de saque se sancionará la falta de posición.                                                                                                                                                                                                                                                                               | 12.7.2               |
| 7.5.4      | Una falta de posición conlleva las siguientes consecuencias:                                                                                                                                                                                                                                                                                                                   |                      |
| 7.5.4.1    | el equipo es sancionado <b>con un punto y saque para el oponente</b> ;                                                                                                                                                                                                                                                                                                         | 6.1.3                |
| 7.5.4.2    | las posiciones de los jugadores se rectifican.                                                                                                                                                                                                                                                                                                                                 | 7.3<br>7.4           |
| <b>7.6</b> | <b>ROTACIÓN</b>                                                                                                                                                                                                                                                                                                                                                                |                      |
| 7.6.1      | El orden de rotación se determina por la formación inicial del equipo y se controla con el orden al saque y las posiciones de los jugadores a lo largo del set.                                                                                                                                                                                                                | 7.3.1; 7.4.1<br>12.2 |
| 7.6.2      | Cuando el equipo receptor gana el derecho al saque sus jugadores deben hacer una rotación en el sentido de las agujas del reloj: el jugador en la posición 2 rota a la posición 1 para sacar, el jugador en la posición 1 rota a la posición 6, etc.                                                                                                                           | 12.2.2.2             |
| <b>7.7</b> | <b>FALTA DE ROTACIÓN</b>                                                                                                                                                                                                                                                                                                                                                       | Fig. 11 (13)         |
| 7.7.1      | Se comete una falta de rotación cuando el SAQUE no es efectuado de acuerdo al orden de rotación. Esto conlleva las siguientes consecuencias:                                                                                                                                                                                                                                   | 7.6.1<br>12          |
| 7.7.1.1    | el equipo es sancionado con <b>un punto y saque para el oponente</b> ;                                                                                                                                                                                                                                                                                                         | 6.1.3                |
| 7.7.1.2    | el orden de rotación de los jugadores debe ser rectificado.                                                                                                                                                                                                                                                                                                                    | 7.6.1                |
| 7.7.2      | Además el anotador deberá determinar el momento exacto en el que se cometió la falta y todos los puntos anotados desde ese instante por el equipo infractor deben ser anulados. Los puntos del contrario se mantendrán.<br>Si ese momento no puede ser determinado, no se anula ningún punto(s) y la única sanción que se aplica es <b>un punto y saque para el oponente</b> . | 25.2.2.2<br>6.1.3    |





## CAPÍTULO CUATRO ACCIONES DE JUEGO

| 8.    | SITUACIONES DE JUEGO                                                                                                                       | Ver Reglas                           |
|-------|--------------------------------------------------------------------------------------------------------------------------------------------|--------------------------------------|
| 8.1   | <b>BALÓN EN JUEGO</b>                                                                                                                      |                                      |
|       | El balón está en juego desde el momento que es golpeado en el saque autorizado por el primer árbitro.                                      | 12.3                                 |
| 8.2   | <b>BALÓN FUERA DE JUEGO</b>                                                                                                                |                                      |
|       | El balón está fuera de juego en el momento de la falta pitada por uno de los árbitros; en ausencia de una falta, en el momento del pitido. |                                      |
| 8.3   | <b>BALÓN "DENTRO"</b>                                                                                                                      | Fig. 11 (14)<br>Fig. 12 (1)          |
|       | El balón es "dentro" cuando toca el suelo del campo incluidas las líneas de delimitación.                                                  | 1.1<br>1.3.2                         |
| 8.4   | <b>BALÓN "FUERA"</b>                                                                                                                       | Fig. 11 (15)                         |
|       | El balón es "fuera" cuando:                                                                                                                |                                      |
| 8.4.1 | la parte del balón que toca el suelo se encuentra completamente fuera de las líneas de delimitación de la cancha.                          | 1.3.2<br>Fig. 11 (15)<br>Fig. 12 (2) |
| 8.4.2 | toca un objeto fuera de la cancha, el techo o una persona fuera del juego.                                                                 | Fig. 11(15)<br>Fig. 12 (4)           |
| 8.4.3 | toca las antenas, cuerdas, postes de la red o la propia red por fuera de las bandas laterales.                                             | 2.3<br>Fig. 5 y 11<br>Fig. 12 (4)    |
| 8.4.4 | cruza total o parcialmente el plano vertical de la red por fuera del espacio de paso, excepto en el caso de la Regla 10.1.2.               | 10.1.1<br>Fig. 5 y 11<br>Fig. 12 (4) |
| 8.4.5 | cruza completamente por el espacio inferior debajo de la red.                                                                              | 23.3.2.3<br>Fig. 5<br>Fig. 11 (22)   |



## 9.

### JUGANDO EL BALÓN

Ver Reglas

Cada equipo debe jugar dentro de su propio espacio y área de juego (excepto la Regla 10.1.2). El balón puede, sin embargo, ser recuperado desde más allá de la zona libre.

#### 9.1

#### TOQUES POR EQUIPO

Un toque o golpeo es cualquier contacto de un jugador en juego con el balón.

El equipo tiene derecho a un máximo de tres toques (además del bloqueo, Regla 14.4.1), para devolver el balón. Si se usan más, el equipo comete la falta: "CUATRO TOQUES".

##### 9.1.1

#### TOQUES CONSECUTIVOS

Un jugador no puede tocar el balón dos veces consecutivamente (excepto las Reglas 9.2.3, 14.2 y 14.4.2).

9.2.3, 14.2  
14.4.2

##### 9.1.2

#### TOQUES SIMULTÁNEOS

Dos o tres jugadores pueden tocar el balón a la vez.

##### 9.1.2.1

Cuando dos (tres) compañeros tocan el balón simultáneamente, se cuenta como dos (tres) toques (con excepción del bloqueo). Si varios jugadores tratan de alcanzar el balón, pero sólo uno lo toca, se cuenta un solo toque. Un choque entre jugadores no constituye una falta.

##### 9.1.2.2

Cuando dos contrarios tocan el balón simultáneamente por encima de la red y el balón continúa en juego, el equipo que recibe el balón tiene derecho a otros tres toques. Si dicho balón se va "fuera" la falta es del equipo que se encuentra al otro lado de la red.

##### 9.1.2.3

Si ocurrieran contactos simultáneos por dos oponentes encima de la red, y el contacto con el balón se prolongara, la jugada continua.

9.1.2.2

##### 9.1.3

#### TOQUE ASISTIDO

Dentro del área de juego no se permite a un jugador apoyarse en un compañero o en una estructura u objeto para **golpear** el balón.

Fig. 1

Sin embargo, un jugador que está a punto de cometer una falta (tocar la red o cruzar la línea central, etc.) puede ser detenido o ayudado por un compañero.



## 9.2 CARACTERISTICAS DEL TOQUE

9.2.1 El balón puede tocar cualquier parte del cuerpo.

9.2.2 El balón no debe ser retenido y/o lanzado, debe ser golpeado. Puede rebotar en cualquier dirección.

9.2.3 El balón puede tocar varias partes del cuerpo, siempre que los contactos sean simultáneos.

Excepciones:

9.2.3.1 Durante el bloqueo, uno o más bloqueadores pueden realizar contactos consecutivos siempre que ocurran durante una misma acción. 14.1.1  
14.2

9.2.3.2 En el primer toque del equipo, el balón puede tocar varias partes del cuerpo consecutivamente siempre que los contactos ocurran durante una misma acción. 9.1  
14.4.1

## 9.3 FALTAS EN EL TOQUE DEL BALÓN

9.3.1 CUATRO TOQUES: un equipo toca el balón cuatro veces antes de devolverlo. 9.1  
Fig. 11 (18)

9.3.2 TOQUE ASISTIDO: un jugador se apoya en un compañero o en cualquier estructura u objeto con la intención de **golpear** un balón dentro del área de juego. 9.1.3

9.3.3 RETENCION: el balón es retenido y/o lanzado; no rebota del golpeo. 9.2.2  
Fig. 11 (16)

9.3.4 DOBLE GOLPE: un jugador golpea el balón dos veces consecutivas o el balón toca varias partes de su cuerpo de forma sucesiva. 9.2.3  
Fig. 11 (17)



| <b>10.</b>  | <b>BALÓN EN LA RED</b>                                                                                                                                                                          | <b>Ver Reglas</b>                  |
|-------------|-------------------------------------------------------------------------------------------------------------------------------------------------------------------------------------------------|------------------------------------|
| <b>10.1</b> | <b>BALÓN QUE CRUZA LA RED</b>                                                                                                                                                                   |                                    |
| 10.1.1      | El balón enviado al campo contrario debe pasar por encima de la red dentro del espacio de paso. El espacio de paso es la parte del plano vertical de la red delimitado de la siguiente manera:  | 10.2<br>Fig. 5                     |
| 10.1.1.1    | abajo, por el borde superior de la red,                                                                                                                                                         | 2.2                                |
| 10.1.1.2    | a los lados, por las antenas y su prolongación imaginaria,                                                                                                                                      | 2.4                                |
| 10.1.1.3    | arriba, por el techo.                                                                                                                                                                           |                                    |
| 10.1.2      | El balón que ha cruzado el plano de la red hacia la zona libre del contrario total o parcialmente por el espacio externo puede ser devuelto dentro del número de toques del equipo siempre que: | 9.1                                |
| 10.1.2.1    | el jugador no toque el campo contrario;                                                                                                                                                         | 11.2.2                             |
| 10.1.2.2    | cuando se devuelva, el balón cruce el plano de la red por el espacio externo y por el mismo lado de la cancha.                                                                                  | 11.4.4<br>Fig.5B                   |
|             | El equipo contrario no puede interferir dicha acción.                                                                                                                                           |                                    |
| 10.1.3      | El balón que es dirigido hacia la cancha del oponente a través de espacio inferior de la red está en juego hasta el momento que este haya cruzado completamente el plano vertical de la red.    | 23.3.2.3.f<br>Fig. 5<br>Fig.11(22) |
| <b>10.2</b> | <b>BALÓN QUE TOCA LA RED</b>                                                                                                                                                                    |                                    |
|             | Un balón puede tocar la red mientras la cruza.                                                                                                                                                  | 10.1.1                             |
| <b>10.3</b> | <b>BALÓN EN LA RED</b>                                                                                                                                                                          |                                    |
| 10.3.1      | El balón enviado hacia la red puede ser recuperado dentro de los tres toques del equipo.                                                                                                        | 9.1                                |
| 10.3.2      | Si el balón rompe las mallas de la red o la tira, la jugada se anula y se repite.                                                                                                               |                                    |



| <b>11.</b>  | <b>JUGADOR EN LA RED</b>                                                                                                                                                             | <b>Ver Reglas</b>                 |
|-------------|--------------------------------------------------------------------------------------------------------------------------------------------------------------------------------------|-----------------------------------|
| <b>11.1</b> | <b>PENETRACION POR ENCIMA DE LA RED</b>                                                                                                                                              |                                   |
| 11.1.1      | Durante el bloqueo, un bloqueador puede tocar el balón por encima y más allá de la red, siempre que no interfiera el juego del adversario antes o durante el último golpe de ataque. | 14.1<br>14.3                      |
| 11.1.2      | Después de un golpe de ataque está permitido a un jugador pasar la mano más allá de la red, siempre que el contacto se haya realizado en su propio campo.                            |                                   |
| <b>11.2</b> | <b>PENETRACIÓN DEBAJO DE LA RED</b>                                                                                                                                                  |                                   |
| 11.2.1      | Está permitido penetrar en el espacio contrario por debajo de la red, siempre que esto no interfiera con la acción del contrario.                                                    |                                   |
| 11.2.2      | Penetración en el campo contrario más allá de la línea central:                                                                                                                      | 1.3.3,11.2.2.1<br>Fig. 11 (22)    |
| 11.2.2.1    | Está permitido tocar el campo contrario con un pie(s) siempre que alguna parte del pie(s) que penetra permanezca en contacto con o directamente sobre la línea central.              | 1.3.3<br>Fig. 11 (22)             |
| 11.2.2.2    | se permite tocar el campo contrario con cualquier otra parte del cuerpo por encima de los pies, siempre que esto no interfiera en la jugada del contrario.                           | 1.3.3<br>11.2.2.1<br>Fig. 11 (22) |
| 11.2.3      | Un jugador puede penetrar en el campo contrario una vez que el balón está fuera de juego.                                                                                            | 8.2                               |
| 11.2.4      | Los jugadores pueden penetrar en la zona libre del adversario siempre que no interfiera la acción de éste.                                                                           |                                   |
| <b>11.3</b> | <b>CONTACTO CON LA RED</b>                                                                                                                                                           |                                   |
| 11.3.1      | El contacto de la red por un jugador no es falta, excepto si interfiere en el juego.                                                                                                 | 11.4.4<br>24.3.2.3c<br>Fig.3      |
| 11.3.2      | El jugador puede tocar los postes, cuerdas o cualquier otro objeto fuera de la longitud de la red, o incluso la red, siempre que ello no interfiera con el juego.                    | Fig.3                             |
| 11.3.3      | No hay falta cuando el balón es lanzado contra la red y ocasiona que la misma toque a un adversario.                                                                                 |                                   |



|             |                                                                                                                                                                                                                                                                                                                                                                                                                                                                                    |                         |
|-------------|------------------------------------------------------------------------------------------------------------------------------------------------------------------------------------------------------------------------------------------------------------------------------------------------------------------------------------------------------------------------------------------------------------------------------------------------------------------------------------|-------------------------|
| <b>11.4</b> | <b>FALTAS DEL JUGADOR EN LA RED</b>                                                                                                                                                                                                                                                                                                                                                                                                                                                |                         |
| 11.4.1      | Un jugador toca el balón o a un adversario en el espacio contrario antes o durante el golpe de ataque del mismo.                                                                                                                                                                                                                                                                                                                                                                   | 11.1.1<br>Fig. 11 (20)  |
| 11.4.2      | Un jugador penetra en el espacio contrario por debajo de la red interfiriendo la acción del adversario.                                                                                                                                                                                                                                                                                                                                                                            | 11.2.1                  |
| 11.4.3      | El/los pie(s) de un jugador penetra(n) en el campo contrario completamente dentro de la cancha del oponente.                                                                                                                                                                                                                                                                                                                                                                       | 11.2.2.2<br>Fig. 11(22) |
| 11.4.4      | <b>Un jugador interfiere en el juego del oponente (entre otras):</b> <ul style="list-style-type: none"><li>- <b>Tocando la banda superior de la red o los 80 cm de antena durante la acción de jugar el balón, ó</b></li><li>- <b>Tomando soporte en la red, simultáneamente cuando está jugando el balón, ó</b></li><li>- <b>Creando una ventaja sobre el contrario, ó</b></li></ul> <b>Realizando acciones que dificulten un intento legal del oponente para jugar el balón.</b> | 11.3.1<br>Fig. 11 (19)  |



| <b>12</b>   | <b>SAQUE</b>                                                                                                                                                                                                                           | <b>Ver Reglas</b>        |
|-------------|----------------------------------------------------------------------------------------------------------------------------------------------------------------------------------------------------------------------------------------|--------------------------|
|             | El saque es la acción de poner en juego el balón por el jugador zaguero derecho, situado en la zona de saque.                                                                                                                          | 8.1<br>12.4.1            |
| <b>12.1</b> | <b>PRIMER SAQUE EN UN SET</b>                                                                                                                                                                                                          |                          |
| 12.1.1      | El primer saque del primer set así como el del set decisivo (el 5º) lo realiza el equipo determinado por el sorteo.                                                                                                                    | 6.3.2<br>7.1             |
| 12.1.2      | Los otros sets comenzarán con el saque por parte del equipo que no sacó primero en el set anterior.                                                                                                                                    |                          |
| <b>12.2</b> | <b>ORDEN AL SAQUE</b>                                                                                                                                                                                                                  |                          |
| 12.2.1      | Los jugadores deben seguir el orden al saque registrado en la hoja de rotación.                                                                                                                                                        | 7.3.1<br>7.3.2           |
| 12.2.2      | Después del primer saque en un set, el jugador que debe sacar se determina de la siguiente manera:                                                                                                                                     | 12.1                     |
| 12.2.2.1    | Cuando el equipo que hizo el saque gana la jugada, el jugador que efectuó el saque antes (o su sustituto), saca otra vez.                                                                                                              | 6.1.3<br>15.5            |
| 12.2.2.2    | Cuando el equipo que recibió el saque gana la jugada, obtiene el derecho a sacar y efectúa una rotación antes de hacerlo. El jugador que se mueve desde la posición delantero-derecho a la posición zaguero-derecho será el que saque. | 6.1.3<br>7.6.2           |
| <b>12.3</b> | <b>AUTORIZACIÓN PARA EL SAQUE</b>                                                                                                                                                                                                      |                          |
|             | El primer árbitro autoriza el saque después de comprobar que los dos equipos están listos para jugar y que el sacador está en posesión del balón.                                                                                      | 12<br>Fig. 11<br>(1 y 2) |
| <b>12.4</b> | <b>EJECUCIÓN DEL SAQUE</b>                                                                                                                                                                                                             | Fig. 11 (10)             |
| 12.4.1      | El balón debe ser golpeado con una mano o cualquier parte del brazo después de ser lanzado o soltado de la(s) mano(s).                                                                                                                 |                          |
| 12.4.2      | Sólo se permite lanzar o soltar al aire una vez. Está permitido botar el balón, o mover el balón de una mano a otra.                                                                                                                   |                          |
| 12.4.3      | En el momento del golpe de saque o el salto para un saque en suspensión, el sacador no debe tocar la cancha (incluida la línea de                                                                                                      | 1.4.2<br>27.2.1.4        |



|             |                                                                                                                                                                                                                                          |                                       |
|-------------|------------------------------------------------------------------------------------------------------------------------------------------------------------------------------------------------------------------------------------------|---------------------------------------|
|             | fondo) ni el suelo fuera de la zona de saque.                                                                                                                                                                                            | Fig. 12 (4)<br>Fig. 12 (22)           |
|             | Después de golpear el balón, el sacador puede pisar o caer fuera de la zona de saque o dentro del campo.                                                                                                                                 |                                       |
| 12.4.4      | El sacador debe golpear el balón dentro de los 8 segundos siguientes al toque de silbato del primer árbitro para el saque.                                                                                                               | 12.3<br>Fig. 11 (11)                  |
| 12.4.5      | Un saque efectuado antes del toque de silbato es nulo y repetido.                                                                                                                                                                        | 12.3                                  |
| <b>12.5</b> | <b>PANTALLA</b>                                                                                                                                                                                                                          | Fig. 11 (12)                          |
| 12.5.1      | Los jugadores del equipo que saca no deben impedir a sus adversarios, por medio de una pantalla individual o colectiva, la visión del sacador o la trayectoria de vuelo del balón.                                                       | 12.5.2                                |
| 12.5.2      | Un jugador o grupo de jugadores del equipo que saca hacen pantalla moviendo los brazos, saltando o desplazándose hacia los lados, durante la ejecución del saque, o agrupándose con objeto de ocultar la trayectoria de vuelo del balón. | 12.4<br>Fig. 6                        |
| <b>12.6</b> | <b>FALTAS EN EL SAQUE</b>                                                                                                                                                                                                                |                                       |
| 12.6.1      | Faltas en el saque:                                                                                                                                                                                                                      |                                       |
|             | Las siguientes faltas conducen a un cambio de saque aunque el adversario esté en falta de posición. El sacador:                                                                                                                          | 12.2.2.2<br>12.7.1                    |
| 12.6.1.1    | infringe el orden al saque;                                                                                                                                                                                                              | 12.2                                  |
| 12.6.1.2    | no ejecuta el saque correctamente.                                                                                                                                                                                                       | 12.4                                  |
| 12.6.2      | Faltas en el saque después de golpear el balón                                                                                                                                                                                           |                                       |
|             | Después de que el balón haya sido golpeado correctamente, el saque se convierte en falta (excepto cuando un jugador está fuera de posición) si el balón:                                                                                 | 12.4<br>12.7.2                        |
| 12.6.2.1    | toca a un jugador del equipo sacador o no cruza el plano vertical de la red completamente a través del espacio de paso,                                                                                                                  | 8.4.4;8.4.5<br>10.1.1<br>Fig. 11 (19) |
| 12.6.2.2    | cae "fuera"                                                                                                                                                                                                                              | 8.4<br>Fig. 11(15)                    |
| 12.6.2.3    | pasa sobre una pantalla                                                                                                                                                                                                                  | 12.5<br>Fig. 11(12)                   |





---

## 12.7

### FALTAS DEL SAQUE Y FALTAS DE POSICIÓN

- |        |                                                                                                                                                                                                                             |                          |
|--------|-----------------------------------------------------------------------------------------------------------------------------------------------------------------------------------------------------------------------------|--------------------------|
| 12.7.1 | Si el sacador comete una falta en el momento del golpe de saque (ejecución incorrecta, error en el orden de rotación, etc.) y el adversario está en falta de posición, es la falta en el saque la que se sanciona.          | 7.5.1<br>7.5.2<br>12.6.1 |
| 12.7.2 | Por el contrario, si la ejecución del saque ha sido correcta, pero posteriormente el saque se convierte en falta (cae fuera, se comete pantalla, etc.), la falta de posición será sancionada al producirse en primer lugar. | 7.5.3<br>12.6.2          |



| 13.      | GOLPE DE ATAQUE                                                                                                                                                                            | Ver Reglas                           |
|----------|--------------------------------------------------------------------------------------------------------------------------------------------------------------------------------------------|--------------------------------------|
| 13.1     | <b>CARACTERÍSTICAS DEL GOLPE DE ATAQUE</b>                                                                                                                                                 | 12; 14.1.1                           |
| 13.1.1   | Todas las acciones de dirigir el balón al adversario, excepto el saque y el bloqueo, se consideran golpes de ataque.                                                                       |                                      |
| 13.1.2   | Durante un golpe de ataque está permitido fintar (tipping) solamente si el contacto es limpio y el balón no es retenido o lanzado.                                                         | 9.2.2                                |
| 13.1.3   | Un golpe de ataque se completa en el momento en que el balón cruza completamente el plano vertical de la red o es tocado por un adversario.                                                |                                      |
| 13.2     | <b>RESTRICCIONES AL GOLPE DE ATAQUE</b>                                                                                                                                                    |                                      |
| 13.2.1   | Un delantero puede completar un golpe de ataque desde cualquier altura siempre que el contacto con el balón se produzca dentro de su propio espacio de juego (excepto la Regla 13.2.4).    | 7.4.1.1                              |
| 13.2.2   | Un zaguero puede completar un golpe de ataque desde cualquier altura detrás de la zona de frente:                                                                                          | 1.4.1; Fig. 8<br>7.4.1.2<br>19.3.1.2 |
| 13.2.2.1 | en el momento de su impulso, el(los) pie(s) del jugador no deben ni tocar ni cruzar la línea de ataque;                                                                                    | 1.3.4                                |
| 13.2.2.2 | después de golpear el balón, el jugador puede caer dentro de la zona de frente.                                                                                                            | 1.4.1                                |
| 13.2.3   | Un zaguero también puede completar un golpe de ataque desde la zona de frente si, en el momento del contacto, <b>parte del balón está por debajo del borde superior de la red.</b>         | 1.4.1<br>7.4.1.2<br>Fig. 8           |
| 13.2.4   | Ningún jugador puede completar un golpe de ataque sobre el saque del adversario cuando el balón se encuentra en la zona de frente y completamente por encima del borde superior de la red. | 1.4.1                                |



---

### 13.3 FALTAS EN EL GOLPE DE ATAQUE

- |        |                                                                                                                                                                                                      |                                                |
|--------|------------------------------------------------------------------------------------------------------------------------------------------------------------------------------------------------------|------------------------------------------------|
| 13.3.1 | Un jugador golpea el balón en el espacio de juego del equipo adversario                                                                                                                              | 13.2.1<br>Fig. 11(20)                          |
| 13.3.2 | Un jugador envía el balón "fuera"                                                                                                                                                                    | 8.4<br>Fig. 11(20)                             |
| 13.3.3 | Un zaguero completa un golpe de ataque desde la zona de frente cuando, en el momento del golpe, el balón está completamente por encima del borde superior de la red.                                 | 1.4.1<br>7.4.1.2<br>13.2.3<br>Fig. 11 (21)     |
| 13.3.4 | Un jugador completa un golpe de ataque sobre el saque del adversario cuando el balón está en la zona de frente y completamente por encima del borde superior de la red.                              | 1.4.1, 13.2.4<br>Fig. 11 (21)                  |
| 13.3.5 | Un Líbero completa un golpe de ataque cuando, en el momento del golpeo, el balón está completamente por encima del borde superior de la red.                                                         | 19.3.1.2<br>23.3.2.3d<br>Fig. 11 (21)          |
| 13.3.6 | Un jugador completa un golpe de ataque, estando el balón a una altura superior del borde superior de la red, cuando el pase proviene de un toque de dedos de un Líbero situado en su zona delantera. | 1.4.1<br>19.3.1.4<br>Fig. 11 (21)<br>23.3.2.3e |



|             |                                                                                                                                                                                                                                                                                                                                                                                           |                |
|-------------|-------------------------------------------------------------------------------------------------------------------------------------------------------------------------------------------------------------------------------------------------------------------------------------------------------------------------------------------------------------------------------------------|----------------|
| <b>14.</b>  | <b>BLOQUEO</b>                                                                                                                                                                                                                                                                                                                                                                            | Ver Reglas     |
| <b>14.1</b> | <b>BLOQUEAR</b>                                                                                                                                                                                                                                                                                                                                                                           | 7.4.1          |
| 14.1.1      | Bloquear es la acción de los jugadores cerca de la red encaminada a interceptar el balón que procede del oponente por encima del borde superior de la red, independientemente de la altura del contacto con el balón. Sólo los delanteros pueden completar un bloqueo, pero en el momento del contacto con el balón, parte del cuerpo debe estar por encima del borde superior de la red. |                |
| 14.1.2      | Tentativa de bloqueo:<br><br>Una tentativa de bloqueo es la acción de bloquear sin tocar el balón.                                                                                                                                                                                                                                                                                        |                |
| 14.1.3      | Bloqueo completado:<br><br>Un bloqueo es completado cuando el balón es tocado por un bloqueador.                                                                                                                                                                                                                                                                                          | Fig. 7         |
| 14.1.4      | Bloqueo colectivo:<br><br>El bloqueo colectivo es realizado por dos o tres jugadores, situados unos cerca de los otros, y se completa cuando uno de ellos toca el balón.                                                                                                                                                                                                                  |                |
| <b>14.2</b> | <b>TOQUE DE BLOQUEO</b>                                                                                                                                                                                                                                                                                                                                                                   | 9.1.1<br>9.2.3 |
|             | Uno o más bloqueadores pueden dar toques consecutivos (rápidos y continuos) siempre que sean realizados durante la misma acción.                                                                                                                                                                                                                                                          |                |
| <b>14.3</b> | <b>BLOQUEO EN EL ESPACIO ADVERSARIO</b>                                                                                                                                                                                                                                                                                                                                                   | 13.1.1         |
|             | En el bloqueo, el jugador puede pasar las manos y brazos más allá de la red, siempre que esta acción no interfiera con el juego del adversario. Por lo tanto, no está permitido tocar el balón más allá de la red hasta que el adversario haya realizado un golpe de ataque.                                                                                                              |                |
| <b>14.4</b> | <b>BLOQUEO Y TOQUES DEL EQUIPO</b>                                                                                                                                                                                                                                                                                                                                                        | 9.1<br>14.4.2  |
| 14.4.1      | Un toque de bloqueo no se cuenta como toque de equipo. Consecuentemente, después de un bloqueo un equipo tiene derecho a tres toques para devolver el balón.                                                                                                                                                                                                                              |                |



---

|             |                                                                                                                              |                        |
|-------------|------------------------------------------------------------------------------------------------------------------------------|------------------------|
| 14.4.2      | El primer contacto después del bloqueo puede realizarlo cualquier jugador, incluido el que tocó el balón durante el bloqueo. | 14.4.1                 |
| <b>14.5</b> | <b>BLOQUEAR EL SAQUE</b>                                                                                                     | Fig. 11 (12)           |
|             | Está prohibido bloquear el saque del adversario.                                                                             | Fig. 11 (12)           |
| <b>14.6</b> | <b>FALTAS EN EL BLOQUEO</b>                                                                                                  | 14.3                   |
| 14.6.1      | El bloqueador toca el balón en el espacio contrario antes o simultáneamente al golpe del adversario.                         | 14.1; 14.5<br>19.3.1.3 |
| 14.6.2      | Un zaguero o un Líbero completan un bloqueo o participan en un bloqueo completado.                                           | 14.5,<br>Fig. 11 (12)  |
| 14.6.3      | Bloquear el saque del adversario.                                                                                            | 8.4                    |
| 14.6.4      | El balón es enviado "fuera" por el bloqueo,                                                                                  |                        |
| 14.6.5      | Bloquear el balón en el espacio contrario por fuera de las antenas.                                                          | 14.1.1<br>19.3.1.3     |
| 14.6.6      | Un Líbero hace tentativa de bloqueo individual o colectivo.                                                                  |                        |



## CAPÍTULO CINCO INTERRUPCIONES, INTERVALOS Y DEMORAS

| 15.    | INTERRUPCIONES NORMALES DEL JUEGO                                                                                                                                                                                                                                                                                                                                                                                                                                                  | Ver Reglas                                       |
|--------|------------------------------------------------------------------------------------------------------------------------------------------------------------------------------------------------------------------------------------------------------------------------------------------------------------------------------------------------------------------------------------------------------------------------------------------------------------------------------------|--------------------------------------------------|
|        | Las interrupciones normales del juego son los TIEMPOS PARA DESCANSO y las SUSTITUCIONES DE JUGADORES.<br>Una Interrupción es el tiempo entre una jugada completada y el toque de silbato del primer árbitro para el siguiente saque.                                                                                                                                                                                                                                               | 15.4<br>15.5<br>8.1, 8.2                         |
| 15.1   | <b>NÚMERO DE INTERRUPCIONES NORMALES</b>                                                                                                                                                                                                                                                                                                                                                                                                                                           |                                                  |
|        | Cada equipo tiene derecho a un máximo de dos tiempos para descanso y seis sustituciones por cada set.                                                                                                                                                                                                                                                                                                                                                                              | 6.2; 15.4;<br>15.5                               |
| 15.2   | <b>SOLICITUD DE INTERRUPCIONES NORMALES DE JUEGO</b>                                                                                                                                                                                                                                                                                                                                                                                                                               |                                                  |
| 15.2.1 | Las interrupciones normales sólo pueden ser solicitadas por el entrenador, y/o por el capitán en juego, y sólo por ellos.<br><br>La solicitud se realiza haciendo la señal correspondiente, cuando el balón está fuera de juego y antes de que suene el silbato para el saque.<br><br><b>En las Competiciones mundiales y oficiales de la FIVB es obligatorio la utilización del "buzzer", y a continuación la realización de la señal manual para solicitar el tiempo muerto.</b> | 5.1.2<br>5.2,15<br>8.2<br>12.3<br>Fig.11 (4 y 5) |
| 15.2.2 | Una solicitud para sustitución antes de comenzar un set está permitida y debe registrarse como una sustitución normal en ese set.                                                                                                                                                                                                                                                                                                                                                  | 7.3.4                                            |
| 15.3   | <b>SECUENCIA DE LAS INTERRUPCIONES</b>                                                                                                                                                                                                                                                                                                                                                                                                                                             |                                                  |
| 15.3.1 | La solicitud para uno o dos tiempos para descanso y una solicitud para una sustitución por cualquier equipo pueden seguirse una a otra sin necesidad de reanudar el juego.                                                                                                                                                                                                                                                                                                         | 15.4<br>15.5                                     |
| 15.3.2 | Sin embargo, un equipo no está autorizado a hacer peticiones consecutivas para sustitución de jugadores en la misma interrupción de juego. Pueden sustituirse dos o más jugadores durante la misma interrupción de juego.                                                                                                                                                                                                                                                          | 15.5<br>15.6.1                                   |



- 15.4 TIEMPOS PARA DESCANSO Y TIEMPOS TÉCNICOS**
- 15.4.1 Un tiempo para descanso dura 30 segundos. Fig. 11 (4)
- Para Competiciones mundiales y oficiales de la FIVB, en los sets 1 al 4, se aplicarán automáticamente dos tiempos adicionales de 60 segundos denominados "Tiempos Técnicos". Estos tiempos se aplicarán cuando el equipo que lleva ventaja alcanza 8 y 16 puntos.** 15.3.1
- En el set decisivo (el 5º), no hay "Tiempos Técnicos"; sólo se pueden solicitar dos tiempos para descanso normales de 30 segundos de duración por cada equipo.** 6.3.2
- 15.4.2 Durante todos los tiempos para descanso, los jugadores en campo deben ir a la zona libre cerca de sus banquillos.
- 15.5 SUSTITUCION DE JUGADORES** Fig. 11 (5)
- Una sustitución es el acto mediante el cual un jugador, diferente al Líbero o al jugador que lo reemplaza, después de haber sido registrado por el anotador, entra al campo a ocupar la posición de otro jugador que deberá abandonar el campo de juego. La sustitución necesita la autorización de los árbitros. Fig. 11 (5)  
15.10  
19.3.2
- 15.6 LÍMITACIONES DE LAS SUSTITUCIONES**
- 15.6.1 Se permite un máximo de seis sustituciones por equipo y por set. Uno o más jugadores pueden ser sustituidos a la vez.
- 15.6.2 Un jugador de la formación inicial puede salir del juego y reingresar, pero sólo una vez por set y solamente a su posición previa en la formación. 7.3.1
- 15.6.3 Un jugador sustituto puede entrar en el juego, pero sólo una vez por set, para sustituir a un jugador de una formación inicial, y a su vez puede ser sustituido solo por el jugador al que había suplido. 7.3.1
- 15.7 SUSTITUCIÓN EXCEPCIONAL**
- Un jugador (excepto el Líbero) que no pueda seguir jugando debido a lesión o enfermedad, debería ser sustituido reglamentariamente.** Si esto no es posible el equipo tiene derecho a hacer una sustitución EXCEPCIONAL, fuera de los límites de la Regla 15.6. 15.6  
19.3.3



Una sustitución excepcional significa que cualquier jugador que no está en el campo en el momento de la lesión, excepto el Líbero o su jugador reemplazo, puede sustituir en el juego al jugador lesionado. El jugador que ha sido sustituido ya no puede volver a jugar en el partido.

Una sustitución excepcional no cuenta en ningún caso como una sustitución normal.

## 15.8 SUSTITUCIÓN POR EXPULSIÓN O DESCALIFICACIÓN

Un jugador EXPULSADO o DESCALIFICADO debe ser sustituido inmediatamente a través de una sustitución reglamentaria. Si esto no es posible el equipo es declarado INCOMPLETO. 6.4.3; 7.3.1  
15.6; 21.3.2  
21.3.3

## 15.9 SUSTITUCIÓN ILEGAL

15.9.1 Una sustitución es ilegal si excede los límites de la Regla 15.6 (excepto el caso de la Regla 15.7).

15.9.2 Cuando un equipo ha efectuado una sustitución ilegal y el juego se ha reanudado, se debe aplicar el siguiente procedimiento: 8.1, 15.6

15.9.2.1 El equipo es castigado **con un punto y saque para el oponente**. 6.1.3

15.9.2.2 Se rectifica la sustitución.

15.9.2.3 Los puntos anotados por el equipo en falta, desde que ésta se cometió se anulan. Los puntos del contrario se mantienen.

## 15.10 PROCEDIMIENTO PARA UNA SUSTITUCIÓN

15.10.1 La sustitución debe realizarse en la zona de sustitución. 1.4.3  
Fig. 1b

15.10.2 Una sustitución sólo debe durar el tiempo necesario para registrarla en el acta del encuentro y permitir la entrada y salida de los jugadores. 15.10.3  
25.2.2.3

15.10.3a **La solicitud efectiva de sustitución es la entrada de el(los) jugador(es) sustituto(s) dentro de la zona de sustitución, preparado(s) para jugar, durante una interrupción normal.** 1.4.3  
7.3.3  
15.6.3

15.10.3.b **En caso contrario no se concede la sustitución y el equipo es sancionado con demora.** 16.2





- 15.10.3.c **La solicitud para sustitución es reconocida y anunciada por el anotador o 2º árbitro, usando el “buzzer” o silbato respectivamente.**
- Para Competiciones mundiales y oficiales de la FIVB, se usan tablillas numeradas para facilitar la sustitución.**
- 15.10.4 Si un equipo pretende realizar simultáneamente más de una sustitución, todos los jugadores al ser sustituidos deben ser notificados y dirigirse a la zona de sustitución para que todos estén considerados en la misma solicitud. En este caso, las sustituciones deben realizarse sucesivamente, una pareja de jugadores después de otra. 5.2  
15.2.1  
15.3.2
- 15.11 SOLICITUDES IMPROCEDENTES** 15
- 15.11.1 Es impropcedente solicitar cualquier interrupción de juego:
- 15.11.1.1 durante una jugada o en el momento de, o después de sonar el silbato para el saque, 6.1.3  
15.2.1
- 15.11.1.2 por un miembro no autorizado del equipo, 15.2.1
- 15.11.1.3 para una sustitución de jugadores antes de que el juego se haya reanudado tras una sustitución previa del mismo equipo 15.3.2
- 15.11.1.4 después de haber agotado el número autorizado de tiempos para descanso y sustituciones. 15.1
- 15.11.2 La primera solicitud impropcedente en el partido que no afecte o demore el juego debe ser rechazada sin más consecuencias. 15.11.3,16.1  
25.2.2.6
- 15.11.3 Más de una solicitud impropcedente durante el partido por el mismo equipo constituye demora. 16



|             |                                                                                                                                                                                                                  |                       |
|-------------|------------------------------------------------------------------------------------------------------------------------------------------------------------------------------------------------------------------|-----------------------|
| <b>16.</b>  | <b>DEMORAS DE JUEGO</b>                                                                                                                                                                                          | Ver Reglas            |
| <b>16.1</b> | <b>TIPOS DE DEMORA</b>                                                                                                                                                                                           |                       |
|             | Se considera demora la acción impropia de un equipo que impida la reanudación del juego, incluyendo, entre otras:                                                                                                |                       |
| 16.1.1      | demorar una sustitución,                                                                                                                                                                                         | 15.10.2               |
| 16.1.2      | prolongar otras interrupciones de juego después de haber sido ordenada la reanudación del juego,                                                                                                                 | 15                    |
| 16.1.3      | solicitar una sustitución ilegal,                                                                                                                                                                                | 15.9                  |
| 16.1.4      | repetir una solicitud improcedente,                                                                                                                                                                              | 15.11.3               |
| 16.1.5      | demorar el juego por un jugador del equipo.                                                                                                                                                                      |                       |
| <b>16.2</b> | <b>SANCIONES POR DEMORA</b>                                                                                                                                                                                      | Fig. 9                |
| 16.2.1      | Las sanciones "amonestación por demora" o "castigo por demora" son sanciones al equipo.                                                                                                                          |                       |
| 16.2.1.1    | Las sanciones por demora se mantienen todo el partido.                                                                                                                                                           | 6.3                   |
| 16.2.1.2    | Todas las sanciones por demora se registran en el acta del encuentro.                                                                                                                                            | 25.2.2.6              |
| 16.2.2      | La primera demora en el encuentro ocasionada por un miembro de un equipo se sanciona con una "AMONESTACION POR DEMORA".                                                                                          | 4.1.1<br>Fig. 11 (25) |
| 16.2.3      | La segunda y siguientes demoras de cualquier tipo realizadas por cualquier miembro del equipo en el encuentro constituyen una falta y se sancionan con "CASTIGO POR DEMORA": Un punto y saque para el contrario. | 6.1.3<br>Fig. 11 (25) |
| 16.2.4      | Las sanciones por demora impuestas antes o entre los sets se aplican en el siguiente set.                                                                                                                        | 18.1                  |



|             |                                                                                                                                                                                                                 |                        |
|-------------|-----------------------------------------------------------------------------------------------------------------------------------------------------------------------------------------------------------------|------------------------|
| <b>17.</b>  | <b>INTERRUPCIONES EXCEPCIONALES DE JUEGO</b>                                                                                                                                                                    | Ver Reglas             |
| <b>17.1</b> | <b>LESIONES</b>                                                                                                                                                                                                 |                        |
| 17.1.1      | Si ocurre un accidente serio mientras el balón está en juego, el árbitro debe interrumpir el juego inmediatamente y permitir que la asistencia médica entre en el campo.                                        | 8.1                    |
|             | La jugada se repite.                                                                                                                                                                                            | 6.1.3                  |
| 17.1.2      | Si un jugador lesionado no puede ser sustituido ni en forma reglamentaria ni excepcional, se concede 3 minutos al jugador para recuperarse, pero sólo una vez al mismo jugador durante el encuentro.            | 15.6<br>15.7<br>24.2.8 |
|             | Si el jugador no se recupera, su equipo es declarado incompleto.                                                                                                                                                | 6.4.3<br>7.3.1         |
| <b>17.2</b> | <b>INTERFERENCIA EXTERNA</b>                                                                                                                                                                                    |                        |
|             | Si ocurre una interferencia externa durante el juego, éste debe detenerse y la jugada se repite.                                                                                                                | 6.1.3                  |
| <b>17.3</b> | <b>INTERRUPCIONES PROLONGADAS</b>                                                                                                                                                                               |                        |
| 17.3.1      | Cuando circunstancias imprevistas interrumpen un encuentro, el primer árbitro, el organizador y el Comité de Control, en caso de haber alguno, decidirán las medidas necesarias para restablecer la normalidad. | 6.3                    |
| 17.3.2      | De ocurrir una o varias interrupciones cuya duración no exceda de 4 horas en total:                                                                                                                             | 17.3.1                 |
| 17.3.2.1    | si el encuentro se reanuda en la misma cancha, el set interrumpido continuará normalmente con el mismo resultado, jugadores y posiciones. Los sets ya jugados mantendrán sus resultados;                        | 1<br>7.3               |
| 17.3.2.2    | si el encuentro se reanuda en otro campo, el set interrumpido se anula y se juega de nuevo con los mismos números de jugadores y formaciones iniciales. Los sets ya jugados mantienen sus resultados.           | 7.3                    |
| 17.3.3      | De ocurrir una o varias interrupciones que excedan 4 horas en total, el encuentro debe jugarse de nuevo en su totalidad.                                                                                        | 6.3                    |



|             |                                                                                                                                                                                            |                            |
|-------------|--------------------------------------------------------------------------------------------------------------------------------------------------------------------------------------------|----------------------------|
| <b>18.</b>  | <b>INTERVALOS Y CAMBIOS DE CAMPO</b>                                                                                                                                                       | Ver Reglas                 |
| <b>18.1</b> | <b>INTERVALOS</b>                                                                                                                                                                          |                            |
|             | Un intervalo es el tiempo entre sets. Todos los intervalos duran tres minutos.                                                                                                             | 4.2.4                      |
|             | Durante este período de tiempo, se hace el cambio de campo y se registran las formaciones de los equipos en el acta.                                                                       | 18.2<br>25.2.1.2           |
|             | El intervalo entre el segundo y tercer set puede extenderse a 10 minutos por el órgano competente a solicitud de los organizadores.                                                        |                            |
| <b>18.2</b> | <b>CAMBIOS DE CAMPO</b>                                                                                                                                                                    | Fig. 11 (3)                |
| 18.2.1      | Después de cada set, los equipos cambian de campo, con excepción del set decisivo.                                                                                                         | 7.1                        |
| 18.2.2      | En el set decisivo, cuando uno de los dos equipos llega a 8 puntos, se hace un cambio de campo sin pérdida de tiempo, manteniéndose las mismas posiciones de los jugadores.                | 6.3.2<br>7.4.1<br>25.2.2.5 |
|             | Si el cambio de campo no se realiza en el momento reglamentario, debe efectuarse tan pronto como se advierta el error. La puntuación existente en el momento del cambio se mantiene igual. |                            |



## CAPÍTULO SEIS EL JUGADOR LÍBERO

| 19.      | JUGADOR LÍBERO                                                                                                                                                                                                                                                                                                                                                                                                                                                                                                                                            | Ver Reglas                        |
|----------|-----------------------------------------------------------------------------------------------------------------------------------------------------------------------------------------------------------------------------------------------------------------------------------------------------------------------------------------------------------------------------------------------------------------------------------------------------------------------------------------------------------------------------------------------------------|-----------------------------------|
| 19.1     | <b>DESIGNACIÓN DEL LÍBERO</b>                                                                                                                                                                                                                                                                                                                                                                                                                                                                                                                             |                                   |
| 19.1.1   | Cada equipo tiene el derecho a designar de entre la lista de jugadores, hasta dos (2) jugadores especialistas en defensa: Líberos.                                                                                                                                                                                                                                                                                                                                                                                                                        | 4.1.1                             |
| 19.1.2   | Todos los Líberos deben estar registrados en el acta del encuentro, antes del mismo, en las casillas especiales reservadas para ello.<br><br><b>Para Competiciones mundiales y oficiales de la FIVB, todos los líberos deben ser anotados, <u>solo</u> en las casillas especiales reservadas para ello.</b>                                                                                                                                                                                                                                               | 5.2.2<br>25.2.1.1<br>26.2.1.1     |
| 19.1.3   | Un Líbero designado por el entrenador antes del comienzo del partido, será el <b>Líbero inicial</b> . <b>El Líbero en pista es el Líbero Activo, si hubiera un segundo Líbero, él/ella actuará como Segundo Líbero.</b>                                                                                                                                                                                                                                                                                                                                   | 5                                 |
| 19.1.4   | <b>Sólo puede haber un Líbero en pista a la vez.</b>                                                                                                                                                                                                                                                                                                                                                                                                                                                                                                      |                                   |
| 19.1.5   | <b>El Líbero no puede ser ni capitán de equipo ni capitán en juego, al mismo tiempo que realiza la función de Líbero.</b>                                                                                                                                                                                                                                                                                                                                                                                                                                 |                                   |
| 19.2     | <b>INDUMENTARIA</b><br>Los Líberos deben llevar una indumentaria (o chaqueta /peto en caso de re-designación de Líbero) cuyas camisetas contrasten al menos en color con la de sus compañeros de equipo. El uniforme del Líbero, puede tener un diseño diferente, pero debe ir numerado como el resto de los miembros del equipo.<br><b>Para Competiciones mundiales y oficiales de la FIVB, el Líbero re-designado debe, <b>si es posible</b>, llevar la camiseta del mismo estilo y color que el Líbero inicial, pero manteniendo su propio número.</b> | 4.3                               |
| 19.3     | <b>ACCIONES EN LAS QUE PARTICIPE EL LÍBERO</b>                                                                                                                                                                                                                                                                                                                                                                                                                                                                                                            |                                   |
| 19.3.1   | Acciones de juego                                                                                                                                                                                                                                                                                                                                                                                                                                                                                                                                         |                                   |
| 19.3.1.1 | El Líbero puede reemplazar a cualquier jugador zaguero.                                                                                                                                                                                                                                                                                                                                                                                                                                                                                                   | 7.4.1.2, 13.2.2,<br>13.2.3,13.3.5 |
| 19.3.1.2 | Sólo puede jugar como zaguero y no puede completar un golpe de ataque desde ninguna parte (incluyendo el área de juego y la zona libre) si en el momento del contacto, el balón está completamente por encima del borde superior de la red.                                                                                                                                                                                                                                                                                                               | 12, 14.1,<br>14.6.2, 14.6.6       |



|          |                                                                                                                                                                                                                                                                                                                                                                                  |                             |
|----------|----------------------------------------------------------------------------------------------------------------------------------------------------------------------------------------------------------------------------------------------------------------------------------------------------------------------------------------------------------------------------------|-----------------------------|
| 19.3.1.3 | El Líbero no puede sacar, bloquear ni hacer tentativa de bloqueo.                                                                                                                                                                                                                                                                                                                |                             |
| 19.3.1.4 | Un jugador no puede completar un golpe de ataque por encima del borde superior de la red si el balón procede de un pase de dedos del Líbero realizado en la zona de frente o su extensión. El balón puede ser atacado libremente si el Líbero realiza la misma acción desde fuera de su zona de frente.                                                                          | 1.4.1<br>13.3.6<br>Fig.1b   |
| 19.3.2   | Reemplazos de jugadores                                                                                                                                                                                                                                                                                                                                                          |                             |
| 19.3.2.1 | <b>Los reemplazos en los que intervenga un Líbero no se cuentan como sustituciones regulares.</b><br>Su número es ilimitado, pero debe haber <b>una jugada completada</b> entre dos reemplazos de Líbero. (excepto que una sanción de castigo provoque su rotación a posición 4, o el Líbero Activo no esté en disposición de jugar, haciendo que la jugada sea incompleta)      | 15.5<br>6.1.3               |
| 19.3.2.2 | El Líbero Activo solo puede ser reemplazado por el jugador regular a quien reemplazó o por el Segundo Líbero. El jugador reemplazado puede reemplazar a cualquiera de los líberos.<br>El Entrenador tiene el derecho de reemplazar al Líbero Activo por el Segundo Líbero en cualquier momento del partido y por cualquier razón siempre que se después de una jugada completada |                             |
| 19.3.2.3 | Los reemplazos solo pueden tener lugar cuando el balón está fuera de juego y antes de que se toque el silbato para autorizar el saque.                                                                                                                                                                                                                                           | 8.2,12.3                    |
| 19.3.2.4 | Al comienzo de cada set, el Líbero no puede entrar en la cancha hasta que el segundo árbitro ha comprobado la hoja de rotación.                                                                                                                                                                                                                                                  | 7.3.2, 12.1                 |
| 19.3.2.5 | Un reemplazo realizado después del toque de silbato autorizando el saque pero antes de éste, no debe ser rechazado; sin embargo, el capitán en juego debe ser informado al finalizar la jugada de que esto no está permitido y que la próxima vez que esto ocurra el equipo será sancionado por demora.                                                                          | 12.3, 12.4<br>19.3.3.3      |
| 19.3.2.6 | Los siguientes reemplazos tardíos darán como resultado que el juego se interrumpa inmediatamente y serán objeto de sanción por demora. El equipo que saque a continuación será determinado como resultado de la sanción por demora.                                                                                                                                              | 16.2, Fig. 9                |
| 19.3.2.7 | El Líbero y su Reemplazo sólo puede entrar o abandonar el campo por la "zona de reemplazo del Líbero".                                                                                                                                                                                                                                                                           | 1.4.4. 7.5.1<br>Fig. 1b     |
| 19.3.2.8 | Todos los reemplazos de Líberos han de ser registrados en la hoja de Control del Líbero (o en el acta electrónica si estuviera en uso)                                                                                                                                                                                                                                           | 7.7.2, 26.2.2.1<br>26.2.2.2 |



|             |                                                                                                                                                                                                                                                                                                                                                                                                                          |                                                      |
|-------------|--------------------------------------------------------------------------------------------------------------------------------------------------------------------------------------------------------------------------------------------------------------------------------------------------------------------------------------------------------------------------------------------------------------------------|------------------------------------------------------|
| 19.3.2.9    | Un reemplazo ilegal de Líbero puede producirse cuando (entre otros casos) <ul style="list-style-type: none"><li>- No se haya completado una jugada entre reemplazos de Líbero.</li><li>- El Líbero es reemplazado por un jugador diferente al que Él reemplazó.</li></ul> Las consecuencias de un reemplazo ilegal del Líbero son las mismas que las de una falta de rotación.                                           | 19.3.2.1                                             |
| <b>19.4</b> | <b>RE-DESIGNACIÓN DE UN NUEVO LÍBERO</b>                                                                                                                                                                                                                                                                                                                                                                                 |                                                      |
| 19.4.1      | Equipos con dos Líberos:                                                                                                                                                                                                                                                                                                                                                                                                 |                                                      |
| 19.4.4.1    | Cuando un equipo utiliza dos líberos pero uno de ellos no puede continuar jugando (es expulsado, enfermedad, lesión, etc.), el equipo tiene el derecho a jugar con un solo Líbero y el segundo Líbero será el Líbero Activo. No se permite la re-designación, excepto en el caso de que ambos Líberos no puedan seguir jugando durante el resto del partido.                                                             | 19.3.2.1                                             |
| 19.4.2      | Equipos con un Líbero:                                                                                                                                                                                                                                                                                                                                                                                                   |                                                      |
| 19.4.2.1    | Cuando solo tenemos registrado un Líbero en el Acta y éste no puede seguir jugando, el entrenador puede re-designar como Líbero para el resto del partido a otro jugador (excepto el jugador reemplazado) que no esté en la pista en el momento de la re-designación. El entrenador (o el capitán en juego, si el entrenador no está presente) debe dirigirse al segundo árbitro con la petición de la "re-designación". | 19.3.2.1                                             |
| 19.4.2.2    | Si el Líbero re-designado no pudiera seguir jugando, es posible realizar nuevas re-designaciones, pero, el/los Líberos originales no pueden volver al partido.                                                                                                                                                                                                                                                           | 19.4.2.1                                             |
| 19.4.2.3    | Si el entrenador solicita que el capitán del equipo sea re-designado como Líbero, será permitido, pero, en este caso el capitán del equipo debe renunciar a todos los privilegios de liderazgo.                                                                                                                                                                                                                          | 5.1.2, 19.4.2.1<br>19.4.2.2                          |
| 19.4.2.4    | En el caso de re-designación de Líbero, el número del jugador re-designado como Líbero debe de ser registrado tanto en la sección de Observaciones del Acta de partido como en la Hoja de Control de Líbero (o en el acta electrónica si está en uso). El jugador re-designado deberá utilizar un chaleco o peto para mostrar que un nuevo Líbero está en el juego.                                                      | 7.3.2, 19.1.2,<br>19.3.2.8,<br>25.2.2.7,<br>26.2.2.1 |
| <b>19.5</b> | <b>EXPULSIÓN Y DESCALIFICACIÓN</b>                                                                                                                                                                                                                                                                                                                                                                                       |                                                      |
|             | Si el Líbero es expulsado o descalificado, puede ser reemplazado directamente por el otro líbero del equipo. Si el equipo solo tiene un Líbero, el equipo debe jugar sin Líbero el tiempo que dure la sanción.                                                                                                                                                                                                           | 21.3.2, 21.3.3                                       |



## CAPÍTULO SIETE CONDUCTA DE LOS PARTICIPANTES

|             |                                                                                                                                                                                                                          |            |
|-------------|--------------------------------------------------------------------------------------------------------------------------------------------------------------------------------------------------------------------------|------------|
| <b>20.</b>  | <b>REQUERIMIENTO DE CONDUCTA</b>                                                                                                                                                                                         | Ver Reglas |
| <b>20.1</b> | <b>CONDUCTA DEPORTIVA</b>                                                                                                                                                                                                |            |
| 20.1.1      | Los participantes deben conocer y aplicar las "Reglas Oficiales de Voleibol".                                                                                                                                            |            |
| 20.1.2      | Los participantes deben aceptar las decisiones de los árbitros con deportividad, sin discusiones.                                                                                                                        |            |
|             | En caso de duda, se puede solicitar una aclaración, sólo a través del capitán en juego.                                                                                                                                  | 5.1.2.1    |
| 20.1.3      | Los participantes deben evitar acciones o actitudes tendentes a influir en las decisiones de los árbitros o a encubrir faltas cometidas por sus equipos.                                                                 |            |
| <b>20.2</b> | <b>JUEGO LIMPIO</b>                                                                                                                                                                                                      |            |
| 20.2.1      | Los participantes deben comportarse respetuosa y cortésmente, en el espíritu del JUEGO LIMPIO, no sólo hacia los árbitros, sino también hacia los demás oficiales, adversarios, compañeros de equipo y los espectadores. |            |
| 20.2.2      | Se permite la comunicación entre miembros del equipo durante el encuentro.                                                                                                                                               | 5.2.3.4    |





|             |                                                                                                                                                                                                                                                                                |                                                  |
|-------------|--------------------------------------------------------------------------------------------------------------------------------------------------------------------------------------------------------------------------------------------------------------------------------|--------------------------------------------------|
| <b>21.</b>  | <b>CONDUCTA INCORRECTA Y SUS SANCIONES</b>                                                                                                                                                                                                                                     | Ver Reglas                                       |
| <b>21.1</b> | <b>CONDUCTA INCORRECTA MENOR</b>                                                                                                                                                                                                                                               |                                                  |
|             | Las ofensas debidas a conductas incorrectas menores no están sujetas a sanción. Es labor del primer árbitro evitar que el equipo llegue al nivel de sanción, advirtiendo con un gesto o verbalmente a un miembro del equipo o al equipo a través del <b>capitán en juego</b> . | 5.1.2<br>21.3                                    |
|             | Esta amonestación no es una sanción y no tiene consecuencias inmediatas. No se debe registrar en el acta del encuentro.                                                                                                                                                        |                                                  |
| <b>21.2</b> | <b>CONDUCTA INCORRECTA QUE CONLLEVA SANCIÓN</b>                                                                                                                                                                                                                                |                                                  |
|             | La conducta incorrecta de algún miembro del equipo hacia los oficiales, adversarios, compañeros de equipo o espectadores, se clasifica en tres categorías de acuerdo con el grado de la ofensa.                                                                                | 4.1.1                                            |
| 21.2.1      | Conducta grosera: acción contraria a las buenas costumbres o principios morales, o cualquier acción que exprese desprecio.                                                                                                                                                     |                                                  |
| 21.2.2      | Conducta ofensiva: palabras o gestos difamatorios e insultantes.                                                                                                                                                                                                               |                                                  |
| 21.2.3      | Agresión: ataque físico o <b>comportamiento agresivo o amenazante</b> .                                                                                                                                                                                                        |                                                  |
| <b>21.3</b> | <b>ESCALA DE SANCIONES</b>                                                                                                                                                                                                                                                     | Fig. 9                                           |
|             | A juicio del primer árbitro y dependiendo de la seriedad de la ofensa, las sanciones a aplicar y que deben ser registradas en el acta del encuentro son: <b>Castigo, Expulsión o Descalificación</b> .                                                                         | 21.2<br>25.2.2.6                                 |
| 21.3.1      | Castigo                                                                                                                                                                                                                                                                        | Fig. 11 (6)                                      |
|             | La primera conducta grosera en el encuentro por cualquier miembro del equipo se castiga con un punto y <b>saque para el oponente</b> .                                                                                                                                         | 4.1.1<br>21.2.1                                  |
| 21.3.2      | Expulsión                                                                                                                                                                                                                                                                      | Fig. 11 (7)                                      |
| 21.3.2.1    | Un miembro de un equipo sancionado con expulsión no puede jugar el resto del set y debe permanecer sentado en el área de castigo, sin más consecuencias.                                                                                                                       | 1.4.6<br>4.1.1<br>5.2.1<br>5.3.2<br>Fig. 1a y 1b |



|             |                                                                                                                                                                                                                            |                               |
|-------------|----------------------------------------------------------------------------------------------------------------------------------------------------------------------------------------------------------------------------|-------------------------------|
|             | Un entrenador expulsado pierde su derecho a intervenir en el set y debe permanecer sentado en el área de castigo detrás de su banquillo.                                                                                   |                               |
| 21.3.2.2    | La primera conducta ofensiva por cualquier miembro de un equipo se sanciona con expulsión sin más consecuencias.                                                                                                           | 4.1.1<br>21.2.2               |
| 21.3.2.3    | La segunda conducta grosera en el mismo encuentro por el mismo miembro del equipo se sanciona con expulsión sin ninguna otra consecuencia.                                                                                 | 4.1.1<br>21.2.1               |
| 21.3.3      | Descalificación                                                                                                                                                                                                            | Fig. 11 (8)                   |
| 21.3.3.1    | Un miembro del equipo que sea sancionado con descalificación debe abandonar el área de control de la competición durante el resto del encuentro sin más consecuencias.                                                     | 4.1.1<br>Fig. 1a              |
| 21.3.3.2    | El primera <b>ataque físico o amenaza aparente, o intento de agresión</b> , se sanciona con descalificación sin más consecuencias.                                                                                         | 21.2.3                        |
| 21.3.3.3    | La segunda conducta ofensiva en el mismo encuentro por el mismo miembro del equipo se sanciona con descalificación sin más consecuencias.                                                                                  | 4.1.1<br>21.2.2               |
| 21.3.3.4    | La tercera conducta grosera en el mismo encuentro por el mismo miembro del equipo se sanciona con descalificación sin más consecuencias.                                                                                   | 4.1.1<br>21.2.1               |
| <b>21.4</b> | <b>APLICACIÓN DE LAS SANCIONES POR CONDUCTA INCORRECTA</b>                                                                                                                                                                 |                               |
| 21.4.1      | Todas las sanciones son individuales, permanecen durante todo el encuentro y se registran en el acta del encuentro.                                                                                                        | 21.3<br>25.2.2.6              |
| 21.4.2      | La repetición de una conducta incorrecta por el mismo miembro de un equipo en el mismo encuentro se sanciona progresivamente (el miembro del equipo recibe una sanción mayor cada vez que comete una conducta incorrecta). | 4.1.1; 21.2<br>21.3<br>Fig. 9 |
| 21.4.3      | Una expulsión o descalificación motivada por una conducta ofensiva o agresión no requiere sanción previa.                                                                                                                  | 21.2<br>21.3                  |



---

## 21.5 CONDUCTA INCORRECTA ANTES Y ENTRE LOS SETS

Cualquier conducta incorrecta ocurrida antes o entre los sets se sanciona de acuerdo a la Regla 21.3 y las sanciones se aplican en el set siguiente.

18.1  
21.2  
21.3

## 21.6 TARJETAS

Fig. 11  
(6, 7, y 8)

|                  |                                            |        |
|------------------|--------------------------------------------|--------|
| Amonestación:    | verbal o con una señal manual, sin tarjeta | 21.1   |
| Castigo:         | tarjeta amarilla                           | 21.3.1 |
| Expulsión:       | tarjeta roja                               | 21.3.2 |
| Descalificación: | tarjetas amarilla y roja (juntas)          | 21.3.3 |



## **Parte 2**

# **SECCIÓN II**

# **LOS ÁRBITROS SUS RESPONSABILIDADES Y SEÑALES OFICIALES**



## CAPÍTULO OCHO ÁRBITROS

### 22. CUERPO ARBITRAL Y PROCEDIMIENTOS Ver Reglas

#### 22.1 COMPOSICIÓN

El cuerpo arbitral para un encuentro se compone de los siguientes oficiales:

- primer árbitro 23
- el segundo árbitro 24
- el anotador 25
- cuatro (dos) jueces de línea 27

Su ubicación se muestra en la Figura 10.

**Para Competiciones mundiales y oficiales de la FIVB, es obligatorio un anotador asistente.** 26

#### 22.2 PROCEDIMIENTOS

22.2.1 Sólo el primer y segundo árbitro pueden hacer sonar su silbato durante el encuentro:

22.2.1.1 el primer árbitro hace la señal para autorizar el saque que inicia la jugada; 6.1.3; 12.3

22.2.1.2 el primer y segundo árbitro pitan la terminación de la jugada siempre que estén seguros de que se cometió una falta y han identificado su naturaleza.

22.2.2 Pueden pitar durante una interrupción de juego para indicar que autorizan o rechazan alguna petición de los equipos. 5.1.2; 8.2

22.2.3 Inmediatamente después de que los árbitros pitan para dar por **completada** una jugada, deben indicar con las señales oficiales: 22.2.1.2  
28.1

22.2.3.1 Si la falta es pitada por el primer árbitro, indicará:

- a) el equipo que saca 12.2.2  
Fig. 11 (2)



- b) la naturaleza de la falta
- c) el jugador en falta (si es necesario)

El segundo árbitro seguirá las señales del primer árbitro, repitiéndolas.

22.2.3.2 Si la falta es pitada por el segundo árbitro, indicará:

- a) la naturaleza de la falta
- b) el jugador en falta (si es necesario)
- c) el equipo que va a sacar, siguiendo la señal del primer árbitro.

12.2.2

En este caso, el primer árbitro no mostrará **ni la naturaleza de la falta ni el jugador en falta, sino solamente el equipo que tiene el saque.**

Fig. 11(2)

22.2.3.3 En el caso de un golpe de ataque de un zaguero o Líbero, ambos árbitros indicarán de acuerdo con las citadas reglas 22.2.3.1 y 22.2.3.2

12.2.2,13.3.3  
13.3.5  
19.3.1.2  
23.3.2.3d y e  
Fig. 11(21)

22.2.3.4 En caso de doble falta, ambos árbitros indicarán en el siguiente orden:

- a) La naturaleza de la falta
- b) Los jugadores en falta (si es necesario)
- c) El equipo que saca como lo ordene el primer árbitro.

17.3  
Fig. 11(23)

12.2.2  
Fig. 11(2)



| <b>23.</b>  | <b>PRIMER ÁRBITRO</b>                                                                                                                                                                                                                                                                                                                                                                                                                                                                                                                                               | <b>Ver Reglas</b>                                   |
|-------------|---------------------------------------------------------------------------------------------------------------------------------------------------------------------------------------------------------------------------------------------------------------------------------------------------------------------------------------------------------------------------------------------------------------------------------------------------------------------------------------------------------------------------------------------------------------------|-----------------------------------------------------|
| <b>23.1</b> | <b>UBICACIÓN</b>                                                                                                                                                                                                                                                                                                                                                                                                                                                                                                                                                    |                                                     |
|             | El primer árbitro desempeña sus funciones sentado o de pie en una silla-plataforma colocada en uno de los extremos de la red. Su vista debe estar aproximadamente 50 cm sobre el borde superior de la red.                                                                                                                                                                                                                                                                                                                                                          | Fig. 1a<br>Fig. 1b<br>Fig. 10                       |
| <b>23.2</b> | <b>AUTORIDAD</b>                                                                                                                                                                                                                                                                                                                                                                                                                                                                                                                                                    |                                                     |
| 23.2.1      | El primer árbitro dirige el encuentro de principio a fin. Tiene autoridad sobre todos los oficiales y miembros de los equipos.<br><br>Durante el partido las decisiones del primer árbitro son finales. Tiene autoridad para desautorizar las decisiones de los demás oficiales si se estima que son equivocadas.<br><br>El primer árbitro puede incluso sustituir a un oficial que no esté desempeñando correctamente sus funciones.                                                                                                                               | 4.1.1; 6.3                                          |
| 23.2.2      | El primer árbitro también controla el trabajo de los recoge balones, seca pisos y mopas.                                                                                                                                                                                                                                                                                                                                                                                                                                                                            | 3.3                                                 |
| 23.2.3      | El primer árbitro tiene la facultad de decidir toda cuestión de juego, incluso aquellas no previstas en las Reglas.                                                                                                                                                                                                                                                                                                                                                                                                                                                 |                                                     |
| 23.2.4      | El primer árbitro no debe permitir discusiones respecto a sus decisiones.<br><br>No obstante, si el capitán en juego se lo solicita, ofrecerá una explicación sobre la aplicación o interpretación de las Reglas en las que haya basado su decisión.<br><br>Si el capitán en juego no está de acuerdo con la explicación del primer árbitro y elige protestar contra su decisión, debe reservarse inmediatamente el derecho a hacerlo y registrar esta protesta oficial al final del encuentro. El primer árbitro debe autorizar este derecho del capitán en campo. | 20.1.2<br>5.1.2.1<br>5.1.2.1<br>5.1.3.2<br>25.2.3.2 |
| 23.2.5      | El primer árbitro es responsable de determinar, antes y durante el encuentro, si el área de juego y sus condiciones cumplen los requisitos necesarios para jugar.                                                                                                                                                                                                                                                                                                                                                                                                   | Capítulo 1<br>23.3.1.1                              |



## 23.3 RESPONSABILIDADES

|          |                                                                                                                                                                     |                                          |
|----------|---------------------------------------------------------------------------------------------------------------------------------------------------------------------|------------------------------------------|
| 23.3.1   | Antes del encuentro, el primer árbitro:                                                                                                                             |                                          |
| 23.3.1.1 | inspecciona las condiciones del área de juego, el balón y otros equipamientos,                                                                                      | Capítulo 1<br>23.2.5                     |
| 23.3.1.2 | realiza el sorteo con los capitanes de los equipos,                                                                                                                 | 7.1                                      |
| 23.3.1.3 | controla el calentamiento de los equipos                                                                                                                            | 7.2                                      |
| 23.3.2   | Durante el encuentro, <b>el primer árbitro</b> está autorizado para:                                                                                                |                                          |
| 23.3.2.1 | Efectuar advertencias a los equipos                                                                                                                                 | 21.1                                     |
| 23.3.2.2 | sancionar faltas de conductas incorrectas y demoras,                                                                                                                | 16.2<br>21.2                             |
| 23.3.2.3 | decidir acerca de:                                                                                                                                                  |                                          |
|          | a) las faltas del jugador al saque y las posiciones del equipo al saque, Incluida la pantalla.                                                                      | 7.5, Fig. 4<br>12.4; 12.5<br>12.7.1      |
|          | b) las faltas en el toque del balón,                                                                                                                                | 9.3                                      |
|          | c) las faltas sobre de la red y en su parte superior,                                                                                                               | 11.3.1,11.4.1<br>11.4.4                  |
|          | d) el golpe de ataque no permitido del Líbero y de los zagueros                                                                                                     | 13.3.3,13.3.5<br>24.3.2.4<br>Fig. 11(21) |
|          | e) el golpe de ataque completado realizado por un jugador sobre un balón por encima de la red y que procede de un pase de dedos del Líbero desde la zona de frente. | 1.4.1,13.3.6<br>24.3.2.4<br>Fig.11(21)   |
|          | f) el balón que cruza completamente por el espacio de paso debajo la red.                                                                                           | 8.4.5,<br>24.3.2.7,<br>Fig. 5            |
|          | g) el bloqueo completado por un zaguero o tentativa del Líbero                                                                                                      | 14.6.2,14.6.6<br>Fig. 11(12)             |
| 23.3.3   | Al final del encuentro, comprueba y firma el acta.                                                                                                                  | 25.2.3.3                                 |





| <b>24.</b>  | <b>SEGUNDO ÁRBITRO</b>                                                                                                                                                                                                      | <b>Ver Reglas</b>             |
|-------------|-----------------------------------------------------------------------------------------------------------------------------------------------------------------------------------------------------------------------------|-------------------------------|
| <b>24.1</b> | <b>UBICACIÓN</b>                                                                                                                                                                                                            |                               |
|             | El segundo árbitro realiza sus funciones de pie, fuera del campo, cerca del poste del lado opuesto al primer árbitro y enfrente de él.                                                                                      | Fig. 1a<br>Fig. 1b<br>Fig. 10 |
| <b>24.2</b> | <b>AUTORIDAD</b>                                                                                                                                                                                                            |                               |
| 24.2.1      | El segundo árbitro es el asistente del primer árbitro, pero también posee su propio ámbito de jurisdicción.<br><br>Si el primer árbitro no puede continuar con sus funciones, el segundo árbitro puede reemplazarlo.        | 24.3                          |
| 24.2.2      | El segundo árbitro puede, sin pitar, señalar también faltas que no sean de su competencia, pero no debe insistir sobre las mismas al primer árbitro.                                                                        | 24.3                          |
| 24.2.3      | El segundo árbitro controla el trabajo del anotador(es).                                                                                                                                                                    | 25.2 , 26.2                   |
| 24.2.4      | El segundo árbitro controla a los miembros de los equipos en los banquillos e informa de sus conductas incorrectas al primer árbitro.                                                                                       | 4.2.1                         |
| 24.2.5      | El segundo árbitro controla a los jugadores en la zona de calentamiento.                                                                                                                                                    | 4.2.3                         |
| 24.2.6      | El segundo árbitro autoriza las interrupciones, controla su duración y rechaza las solicitudes improcedentes.                                                                                                               | 15<br>15.11<br>25.2.2.3       |
| 24.2.7      | El segundo árbitro controla el número de tiempos para descanso y sustituciones realizadas por cada equipo y comunica el 2º tiempo para descanso y la 5ª y 6ª sustitución al primer árbitro y al entrenador correspondiente. | 15.1<br>25.2.2.3              |
| 24.2.8      | En caso de lesión de un jugador, el segundo árbitro autoriza una sustitución excepcional u otorga un tiempo de recuperación de 3 minutos.                                                                                   | 15.7; 17.1.2                  |
| 24.2.9      | El segundo árbitro controla las condiciones del suelo, principalmente en la zona de frente. También controla, durante el encuentro, que los balones mantengan las condiciones requeridas.                                   | 1.2.1; 3                      |
| 24.2.10     | El segundo árbitro controla a los miembros de un equipo en el área de castigo e informa al primer árbitro cualquier conducta incorrecta.                                                                                    | 1.4.6<br>21.3.2               |



## 24.3 RESPONSABILIDADES

|          |                                                                                                                                                                                                             |                                                      |
|----------|-------------------------------------------------------------------------------------------------------------------------------------------------------------------------------------------------------------|------------------------------------------------------|
| 24.3.1   | Al comienzo de cada set, en el cambio de campos en el set decisivo y siempre que sea necesario, comprueba que las posiciones de los jugadores en el campo se corresponden con las de las hojas de rotación. | 5.2.3.1<br>7.3.2; 7.3.5<br>18.2.2                    |
| 24.3.2   | Durante el encuentro, el segundo árbitro decide, pita y señala:                                                                                                                                             |                                                      |
| 24.3.2.1 | la penetración en el campo contrario y el espacio por debajo de la red,                                                                                                                                     | 11.2, Fig. 5                                         |
| 24.3.2.2 | faltas de posición del equipo receptor,                                                                                                                                                                     | 7.5, Fig.4                                           |
| 24.3.2.3 | La falta por el contacto con la parte inferior de la red o con la antena de su lado del campo                                                                                                               | 11.3.1                                               |
| 24.3.2.4 | El bloqueo completado por un jugador zaguero o tentativa de bloqueo del Líbero, o el golpe de ataque de un zaguero o del Líbero                                                                             | 13.3.3, Fig11(12)<br>14.6.6, 14.6.2<br>23.3.2.3d,e,g |
| 24.3.2.5 | el contacto del balón con un objeto extraño;                                                                                                                                                                | 8.4.2; 8.4.3                                         |
| 24.3.2.6 | el contacto del balón con el suelo cuando el primer árbitro no está en posición de verlo.                                                                                                                   | 8.3                                                  |
| 24.3.2.7 | El balón que cruza la red total o parcialmente por fuera del espacio de paso hacia la cancha del contrario o que contacta con la antena en su lado de la cancha.                                            | 8.4.3; 8.4.4<br>Fig.5                                |
| 24.3.3   | Al final del encuentro, firma el acta.                                                                                                                                                                      | 25.2.3.3                                             |



| <b>25.</b>  | <b>ANOTADOR</b>                                                                                                                                                                                                    | <b>Ver Reglas</b>                                |
|-------------|--------------------------------------------------------------------------------------------------------------------------------------------------------------------------------------------------------------------|--------------------------------------------------|
| <b>25.1</b> | <b>UBICACIÓN</b>                                                                                                                                                                                                   |                                                  |
|             | El anotador desempeña sus funciones sentado en la mesa del anotador en el lado opuesto al primer árbitro y frente a éste.                                                                                          | Fig. 1a<br>Fig. 1b<br>Fig. 10                    |
| <b>25.2</b> | <b>RESPONSABILIDADES</b>                                                                                                                                                                                           |                                                  |
|             | El anotador lleva el acta del encuentro de acuerdo a las reglas, cooperando con el segundo árbitro.                                                                                                                |                                                  |
|             | Usa un zumbador, "buzzer" u otro aparato de sonido similar para notificar irregularidades, o para hacer señales a los árbitros en cumplimiento de sus responsabilidades.                                           |                                                  |
| 25.2.1      | Antes del encuentro y del set, el anotador:                                                                                                                                                                        |                                                  |
| 25.2.1.1    | registra los datos del encuentro y de los equipos, incluyendo el nombre y número del jugador Líbero, siguiendo el procedimiento establecido, y obtiene la firma de los capitanes y entrenadores,                   | 4.1; 5.1.1<br>5.2.2; 7.3.2<br>19.1.2<br>19.3.3.2 |
| 25.2.1.2    | registra la formación inicial de cada equipo tomada de las hojas de rotación,                                                                                                                                      | 5.2.3.1<br>7.3.2                                 |
|             | Si no recibe las hojas de rotación a tiempo, notifica inmediatamente el hecho al segundo árbitro.                                                                                                                  |                                                  |
| 25.2.2      | Durante el encuentro, el anotador:                                                                                                                                                                                 |                                                  |
| 25.2.2.1    | registra los puntos anotados por cada equipo;                                                                                                                                                                      | 6.1                                              |
| 25.2.2.2    | controla el orden al saque de cada equipo e indica a los árbitros cualquier error inmediatamente después del golpe de saque;                                                                                       | 12.2                                             |
| 25.2.2.3    | Esta autorizado para reconocer y anunciar las solicitudes de sustituciones con el uso del "buzzer", controlando sus números; y registrar las sustituciones y tiempos para descanso, informando al segundo árbitro; | 15.1<br>15.4.1<br>24.2.6<br>24.2.7               |
| 25.2.2.4    | notifica a los árbitros las solicitudes de interrupción que sean improcedentes;                                                                                                                                    | 15.11                                            |
| 25.2.2.5    | anuncia a los árbitros el final de los sets y la consecución del punto 8 en el set decisivo;                                                                                                                       | 6.2; 15.4.1<br>18.2.2                            |



---

|          |                                                                                                                                                                                         |                              |
|----------|-----------------------------------------------------------------------------------------------------------------------------------------------------------------------------------------|------------------------------|
| 25.2.2.6 | registra cualquier sanción y solicitudes improcedentes;                                                                                                                                 | 15.11.3, 16.2<br>21.3        |
| 25.2.2.7 | registra cualquier acontecimiento que le indique el segundo árbitro, como sustituciones excepcionales, tiempos de recuperación, interrupciones prolongadas, interferencia externa, etc. | 15.7; 17.1.2<br>17.2; 17.3   |
| 25.2.2.8 | Controla el intervalo entre sets                                                                                                                                                        | 18.1                         |
| 25.2.3   | Al final del encuentro, el anotador:                                                                                                                                                    |                              |
| 25.2.3.1 | Registra el resultado final;                                                                                                                                                            | 6.3                          |
| 25.2.3.2 | en caso de protesta, con autorización previa del primer árbitro, escribe o permite escribir al capitán en el acta una queja sobre el incidente protestado.                              | 5.1.2.1<br>5.1.3.2<br>23.2.4 |
| 25.2.3.3 | después de firmar el acta, obtiene las firmas de los capitanes y, entonces, la de los árbitros:                                                                                         | 5.1.3.1<br>23.3.3<br>24.3.3  |



| <b>26.</b>  | <b>ANOTADOR ASISTENTE</b>                                                                                                                                                                                                 | <b>Ver Reglas</b>                |
|-------------|---------------------------------------------------------------------------------------------------------------------------------------------------------------------------------------------------------------------------|----------------------------------|
| <b>26.1</b> | <b>UBICACIÓN</b><br>El anotador asistente realiza sus funciones sentado en la mesa del anotador junto a éste.                                                                                                             | 22.1, Fig 1a<br>Fig1b<br>Fig. 10 |
| <b>26.2</b> | <b>RESPONSABILIDADES</b><br>Registra los reemplazos del Líbero.<br>Ayuda al anotador en las tareas administrativas.<br>Si el anotador se sintiera indispuerto para continuar con su trabajo, el asistente le sustituiría. | 19.3                             |
| 26.2.1      | Antes del partido y del set, el asistente:                                                                                                                                                                                |                                  |
| 26.2.1.1    | Prepara la hoja de control del Líbero,                                                                                                                                                                                    |                                  |
| 26.2.1.2    | Prepara el acta de reserva.                                                                                                                                                                                               |                                  |
| 26.2.2      | Durante el partido, el asistente:                                                                                                                                                                                         |                                  |
| 26.2.2.1    | registra los detalles de los diferentes reemplazos del Líbero,                                                                                                                                                            | 19.3.1.1                         |
| 26.2.2.2    | informa a los árbitros de cualquier falta en el reemplazo del Líbero, con el uso del "buzzer"                                                                                                                             | 19.3.2.1                         |
| 26.2.2.3    | inicia y finaliza el crono del tiempo técnico,                                                                                                                                                                            | 15.4.1                           |
| 26.2.2.4    | se encarga del marcador manual situado en la mesa del anotador,                                                                                                                                                           |                                  |
| 26.2.2.5    | comprueba que el marcador concuerde,                                                                                                                                                                                      | 25.2.2.1                         |
| 26.2.2.6    | si es necesario actualiza el acta reserva y se la da al anotador.                                                                                                                                                         | 25.2.1.1                         |
| 26.2.3      | Al final del partido, el anotador asistente:                                                                                                                                                                              |                                  |
| 26.2.3.1    | firma la hoja de control del Líbero y la entrega para que sea comprobada;                                                                                                                                                 |                                  |
| 26.2.3.2    | firma el acta.                                                                                                                                                                                                            |                                  |



|             |                                                                                                                                                                         |                                             |
|-------------|-------------------------------------------------------------------------------------------------------------------------------------------------------------------------|---------------------------------------------|
| <b>27.</b>  | <b>JUECES DE LÍNEA</b>                                                                                                                                                  | Ver Reglas                                  |
| <b>27.1</b> | <b>UBICACIÓN</b>                                                                                                                                                        |                                             |
|             | Si se utiliza sólo dos jueces de línea, se colocan en las esquinas del campo más próximas al lado derecho de cada árbitro, diagonalmente, entre 1 y 2 m. de la esquina. | Fig. 1a<br>Fig. 1b<br>Fig. 10               |
|             | Cada uno controla tanto la línea de fondo como la lateral de su lado.                                                                                                   |                                             |
|             | <b>Para las Competiciones mundiales y oficiales de la FIVB es obligatorio contar con cuatro jueces de línea.</b>                                                        |                                             |
|             | <b>Se colocan en la zona libre, entre 1 y 3 m de cada esquina del campo, en la prolongación imaginaria de la línea que controla cada uno.</b>                           | Fig. 10                                     |
| <b>27.2</b> | <b>RESPONSABILIDADES</b>                                                                                                                                                |                                             |
| 27.2.1      | Los jueces de línea realizan sus funciones usando un banderín (40 x 40 cm) como se muestra en la Figura 12 para señalar:                                                |                                             |
| 27.2.1.1    | los balones "dentro" y "fuera" siempre que el balón caiga cerca de su(s) línea(s),                                                                                      | 8.3<br>8.4<br>Fig. 12(1,2)                  |
| 27.2.1.2    | señalan el "balón tocado" por el equipo que recibe el balón,                                                                                                            | 8.4<br>Fig. 12 (3)                          |
| 27.2.1.3    | el balón que toca la antena, el balón de saque que cruza la red por fuera del espacio de paso, etc.                                                                     | 8.4.3, 8.4.4<br>10.1.1 Fig. 5<br>Fig. 12(4) |
| 27.2.1.4    | cualquier jugador (excepto el sacador) se encuentra pisando fuera de su campo en el momento del golpe de saque,                                                         | 7.4,12.4.3<br>Fig. 12 (4)                   |
| 27.2.1.5    | las faltas de pie del sacador,                                                                                                                                          | 12.4.3                                      |
| 27.2.1.6    | cualquier contacto con la antena en su lado de la cancha, por cualquier jugador durante la acción de jugar el balón o si interfiere con el juego,                       | 11.3.1,11.4.4<br>Fig. 12 (4)                |
| 27.2.1.7    | el balón que cruza la red por fuera del espacio de paso hacia el campo contrario o toca la antena en su lado de la cancha.                                              | 10.1.1, Fig. 5<br>Fig. 12(4)                |
| 27.2.2      | A solicitud del primer árbitro, el juez de línea debe repetir la señal.                                                                                                 |                                             |



---

28.

**SEÑALES OFICIALES**

Ver Reglas

28.1

**SEÑALES OFICIALES DE LOS ÁRBITROS**

Fig. 11

Los árbitros deben indicar, con las señales oficiales, la razón por la que pitaron (naturaleza de la falta pitada o el propósito de la interrupción autorizada). La señal debe ser mantenida un momento y, si se hace con una mano, será la correspondiente al lado del equipo que ha cometido la falta o realizado una solicitud

28.2

**SEÑALES OFICIALES DE LOS JUECES DE LÍNEA**

Fig. 12

Los jueces de línea deben indicar la naturaleza de la falta señalada por medio de la señal oficial con el banderín y mantenerla un momento.



**Parte 2**  
**SECCIÓN III**

**DIAGRAMAS**  
**ILUSTRACIONES**  
**Y**  
**PLANOS**





## ÁREA DE COMPETICIÓN





Figura 1a R. 1, 1.4.4, 1.4.5, 4.2.1, 4.2.3.1, 19.3.2.4; 21.3.2.1; 21.3.3.1; 23.1; 24.1; 25.1; 26.1

### ÁREA DE JUEGO

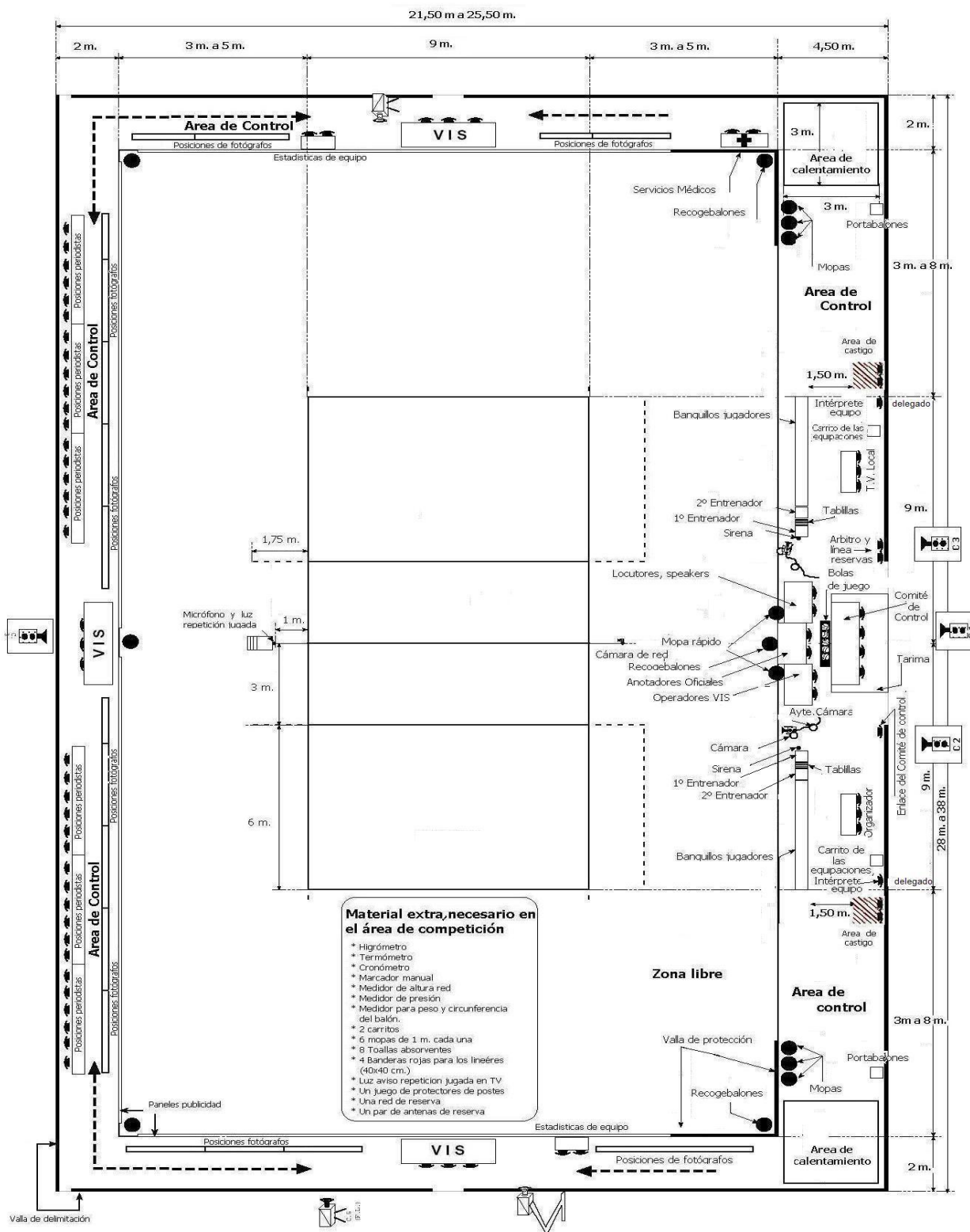

Figura 1b 1; 1.4; 1.4.2; 1.4.3; 1.4.4; 1.4.5; 4.2.1; 4.2.3.1; 15.10.1; 21.3.2; 23.1; 24.1; 25.1; 26.1



## TERRENO DE JUEGO

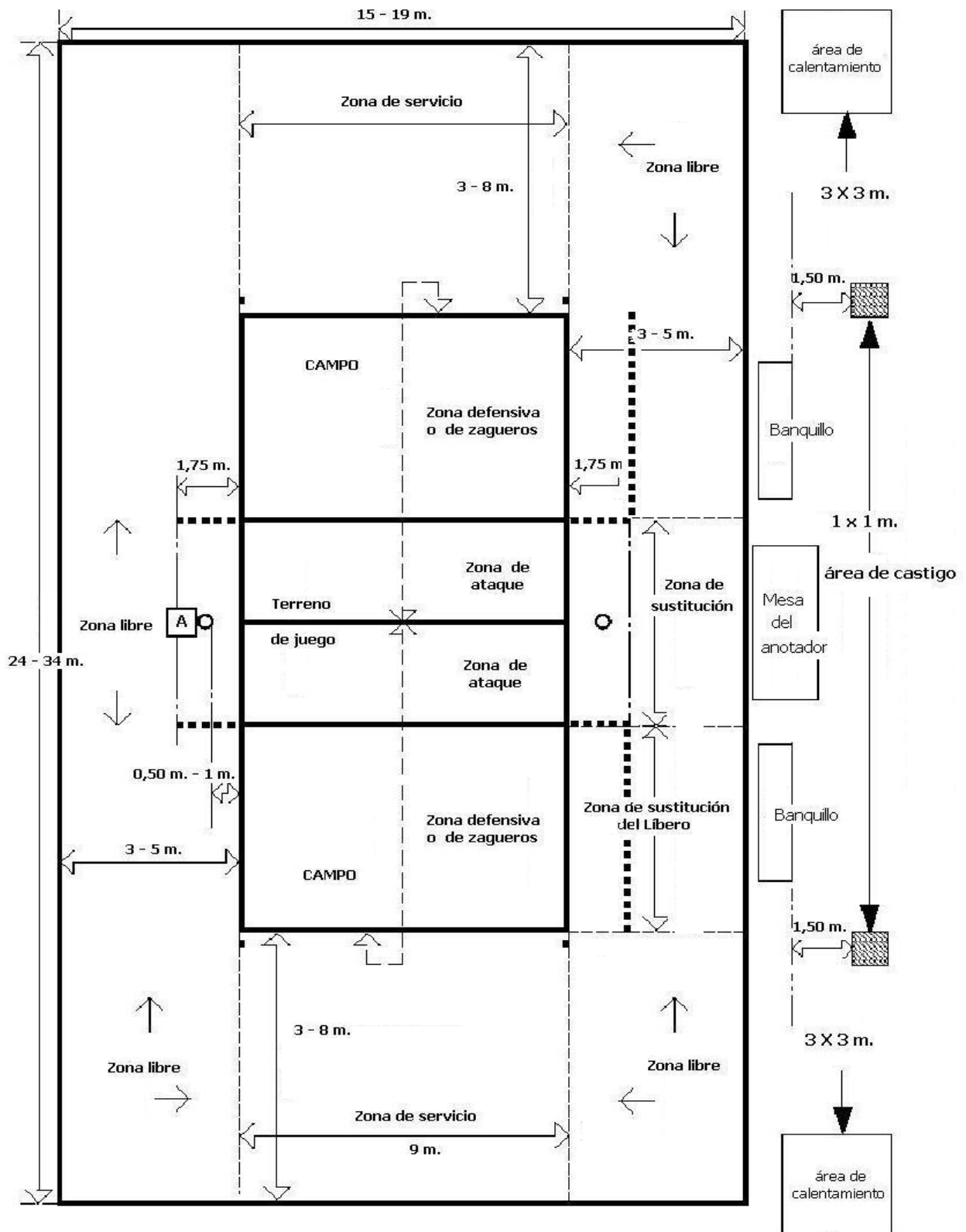

Figura 2 R1.1; 1.3; 1.3.3; 1.3.4; 1.4

## DISEÑO DE LA RED

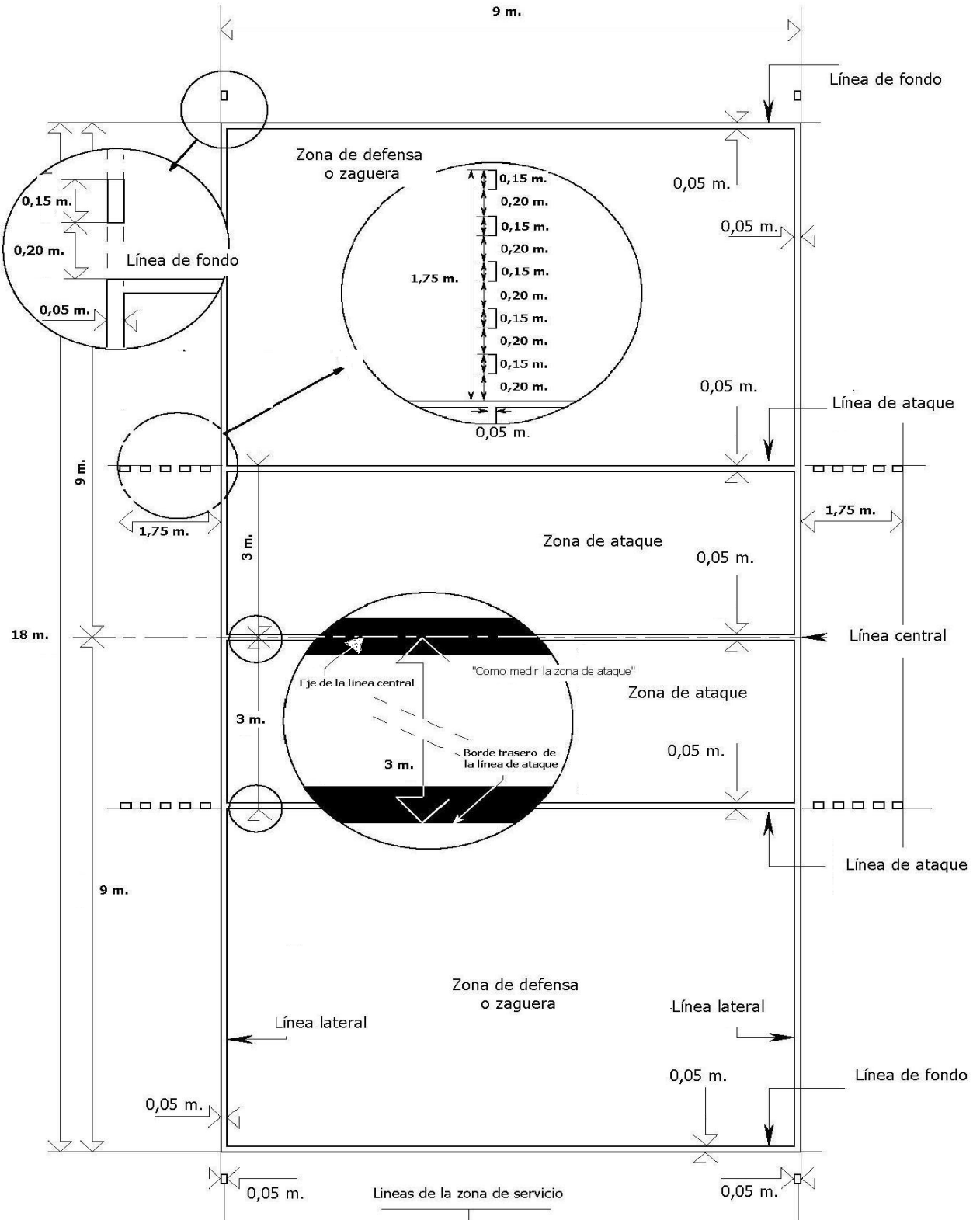

Figura 3 R. 2, 2.2, 2.3, 2.4, 2.5.1

## POSICIÓN DE LOS JUGADORES

Ejemplo A:

Determinación de las posiciones entre un jugador delantero y el correspondiente jugador zaguero.

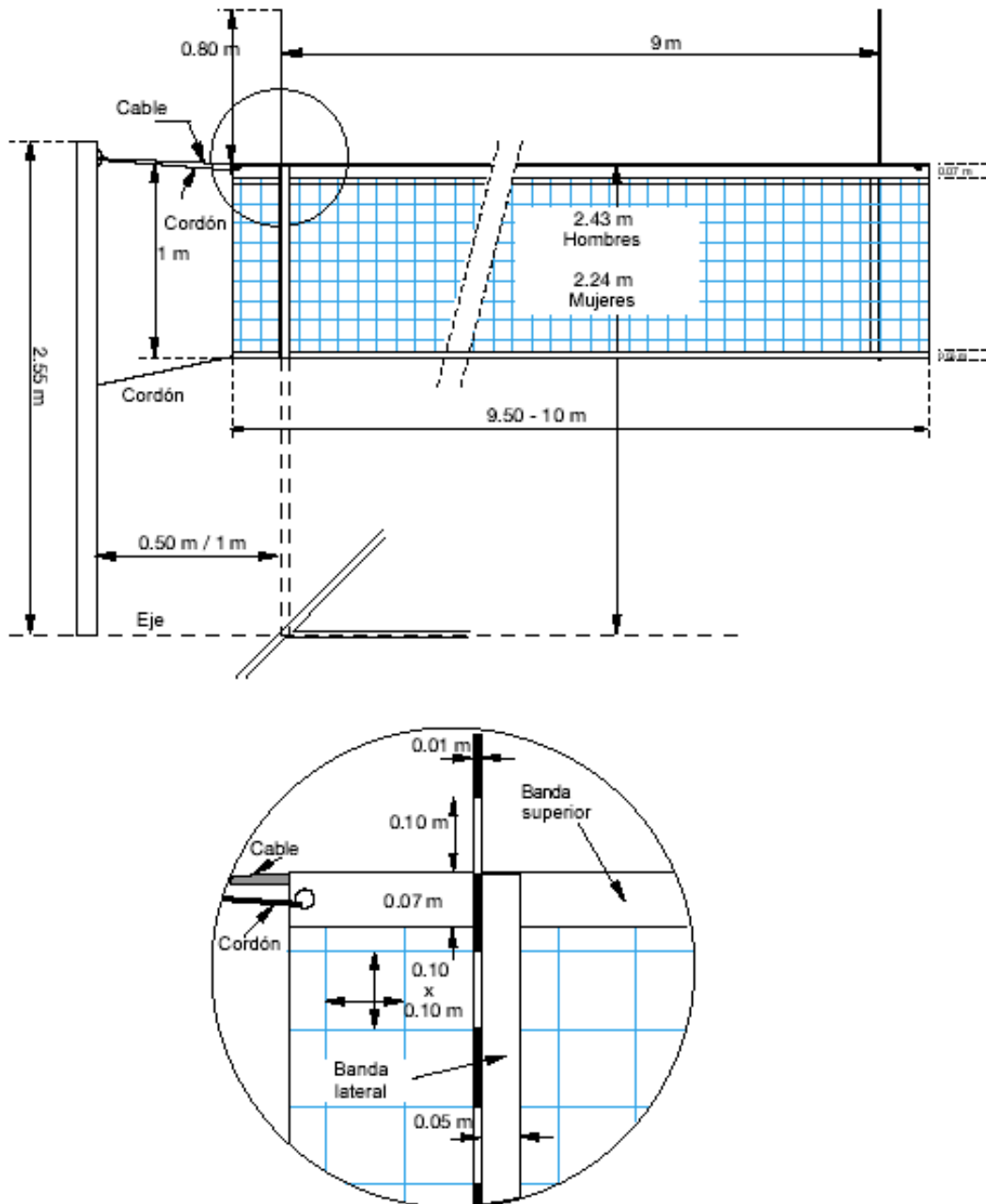
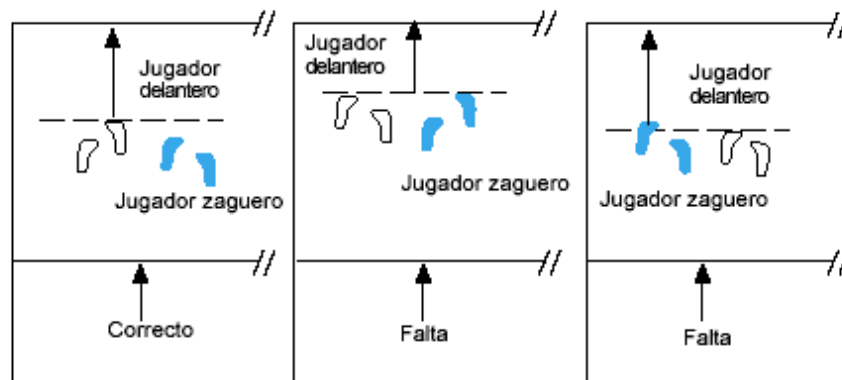

Ejemplo B:

Determinación de las posiciones entre jugadores de la misma línea.

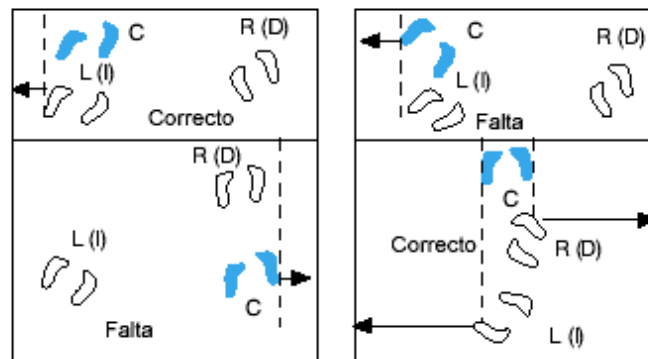

- C = Jugador Central
- R(D) = Jugador Derecho
- L (I) = Jugador Izquierdo

Figura 4 R. 7.4, 7.4.3, 7.5

PASO DEL BALÓN POR EL PLANO VERTICAL DE LA RED HACIA EL CAMPO



Figura 5 R. 2.4;8.4.3;8.4.4;8.4.5;10.1.1

PASO DEL BALON POR EL PLANO VERTICAL HACIA EL CAMPO ADVERSARIO

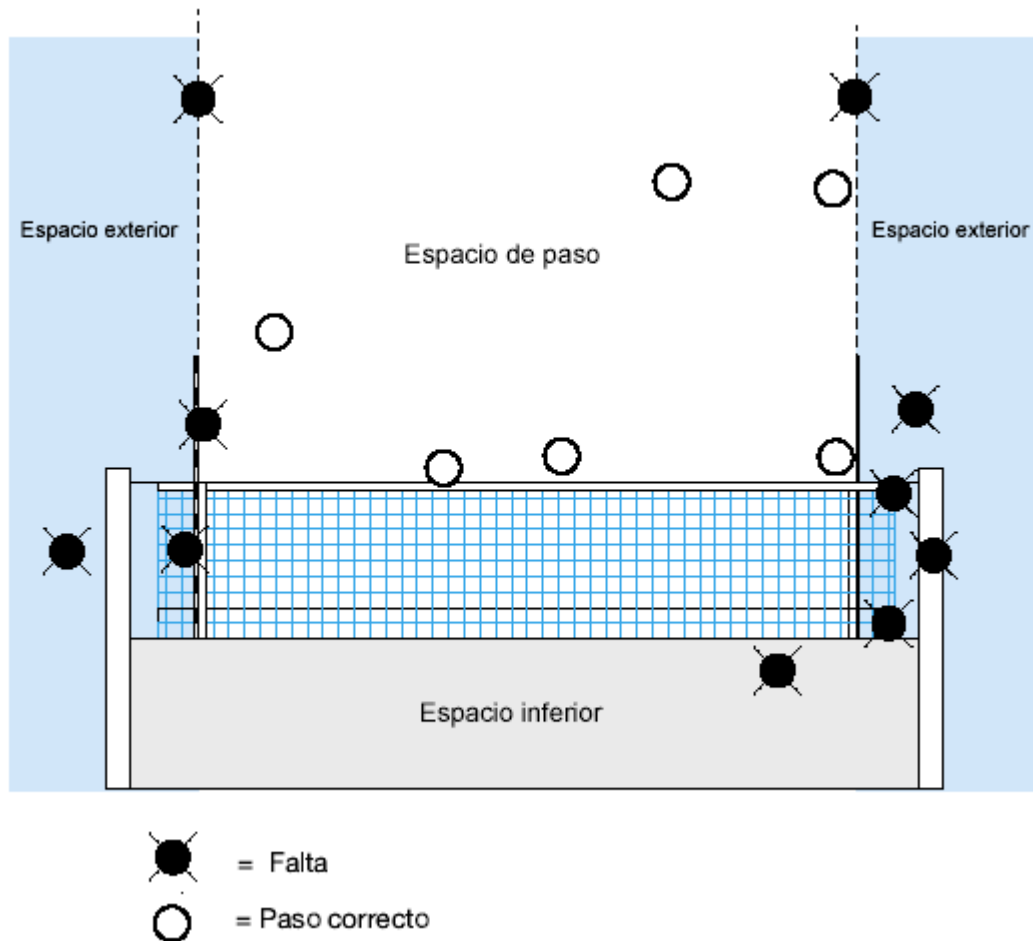

Figura 5b R 8.4.3, 8.4.4, 10.1.2, 24.3.2.3, 24.3.2.5, 24.3.2.7

### PANTALLA COLECTIVA

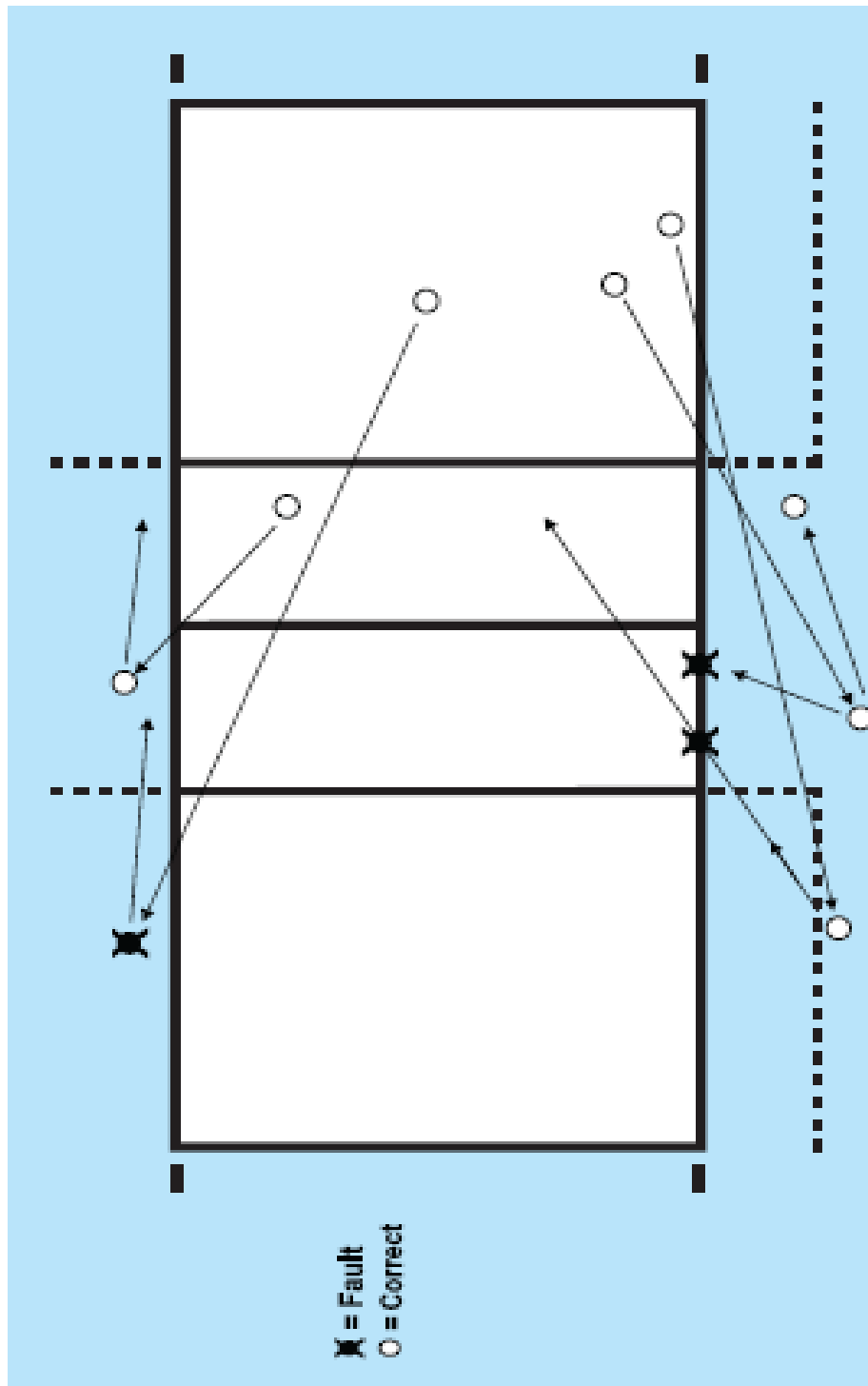

Figura 6 R.12.5.2

### BLOQUEO COMPLETADO



Figura 7 R.14.1.3

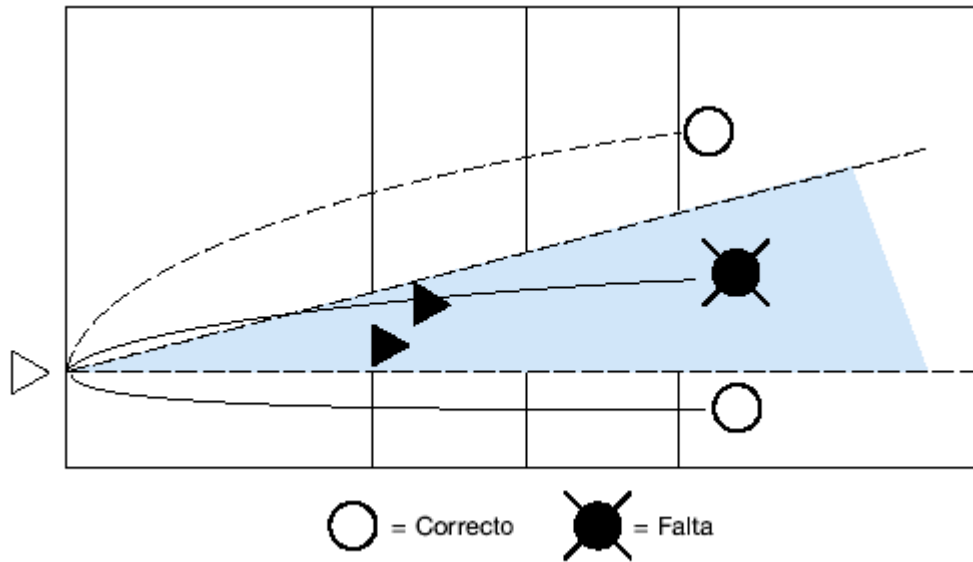

## GOLPE DE ATAQUE DE JUGADORES ZAGUEROS

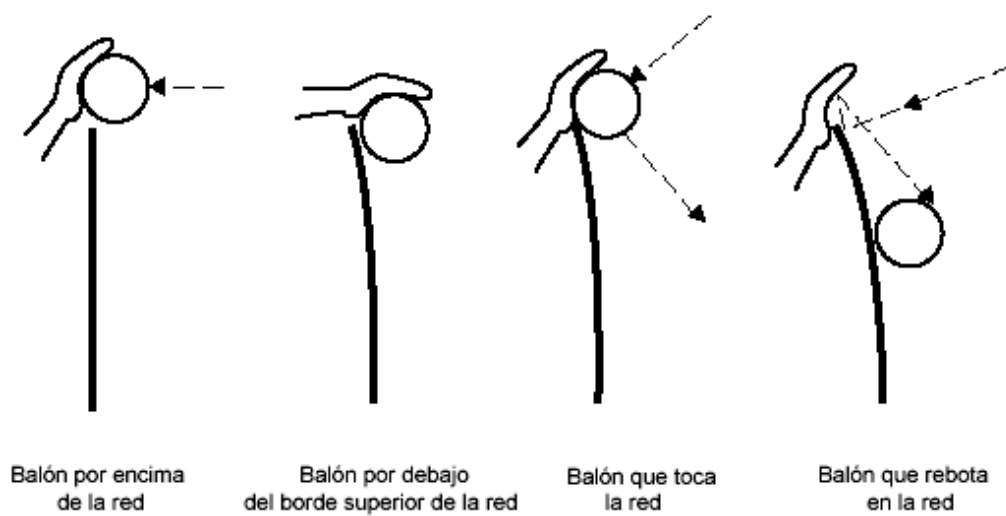

Figura 8 R. 13.2.2, 13.2.3



### ESCALA DE SANCIONES POR CONDUCTA INCORRECTA

| CATEGORIAS               | VECES<br>(en un equipo) | CAUSANTE          | SANCION         | TARJETAS                 | CONSECUENCIAS                                                                                |
|--------------------------|-------------------------|-------------------|-----------------|--------------------------|----------------------------------------------------------------------------------------------|
| <b>CONDUCTA GROSERA</b>  | Primera                 | Cualquier Miembro | Castigo         | Amarilla                 | Pérdida de la jugada                                                                         |
|                          | Segunda                 | Mismo Miembro     | Expulsión       | Roja                     | Debe abandonar el área de juego y permanecer en el área de castigo durante el resto del set  |
|                          | Tercera                 | Mismo Miembro     | Descalificación | Roja y Amarilla (juntas) | Debe abandonar el área de competición para el resto del partido                              |
| <b>CONDUCTA OFENSIVA</b> | Primera                 | Cualquier Miembro | Expulsión       | Roja                     | Debe abandonar el área del juego y permanecer en el área de castigo durante el resto del set |
|                          | Segunda                 | Mismo Miembro     | Descalificación | Roja y Amarilla (juntas) | Debe abandonar el área de Competición para el resto del partido                              |
| <b>AGRESION</b>          | Primera                 | Cualquier Miembro | Descalificación | Roja y Amarilla (juntas) | Debe abandonar el área de Competición para el resto del partido                              |

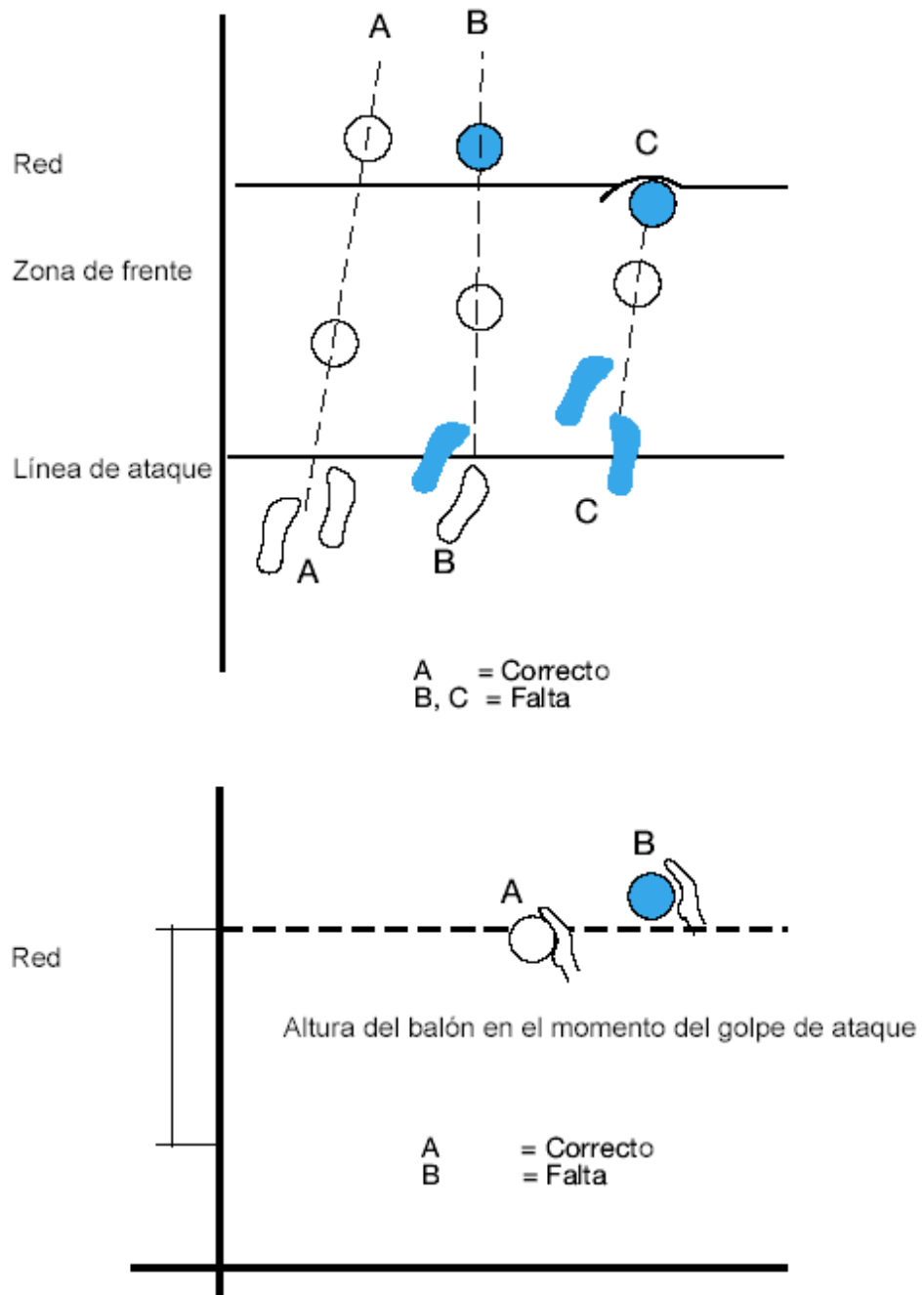
### ESCALA DE SANCIONES POR DEMORA

|               |                        |                              |                         |                                  |                      |
|---------------|------------------------|------------------------------|-------------------------|----------------------------------|----------------------|
| <b>DEMORA</b> | Primera                | Cualquier Miembro del equipo | Amonestación por demora | Señal 25 sin tarjeta             | Aviso sin castigo    |
|               | Segunda (y siguientes) | Cualquier Miembro del equipo | Castigo por demora      | Señal 25 con la tarjeta amarilla | Pérdida de la jugada |

Figura 9 R 21.3; 21.4.2

## UBICACIÓN DEL CUERPO ARBITRAL Y SUS ASISTENTES



Figura 10 R 3.3; 23.1; 24.1; 25.1; 26.1 y 27.1 (Jueces de Línea)

## SEÑALES OFICIALES DE LOS ÁRBITROS

### HECHOS SEÑALADOS

### FIGURAS

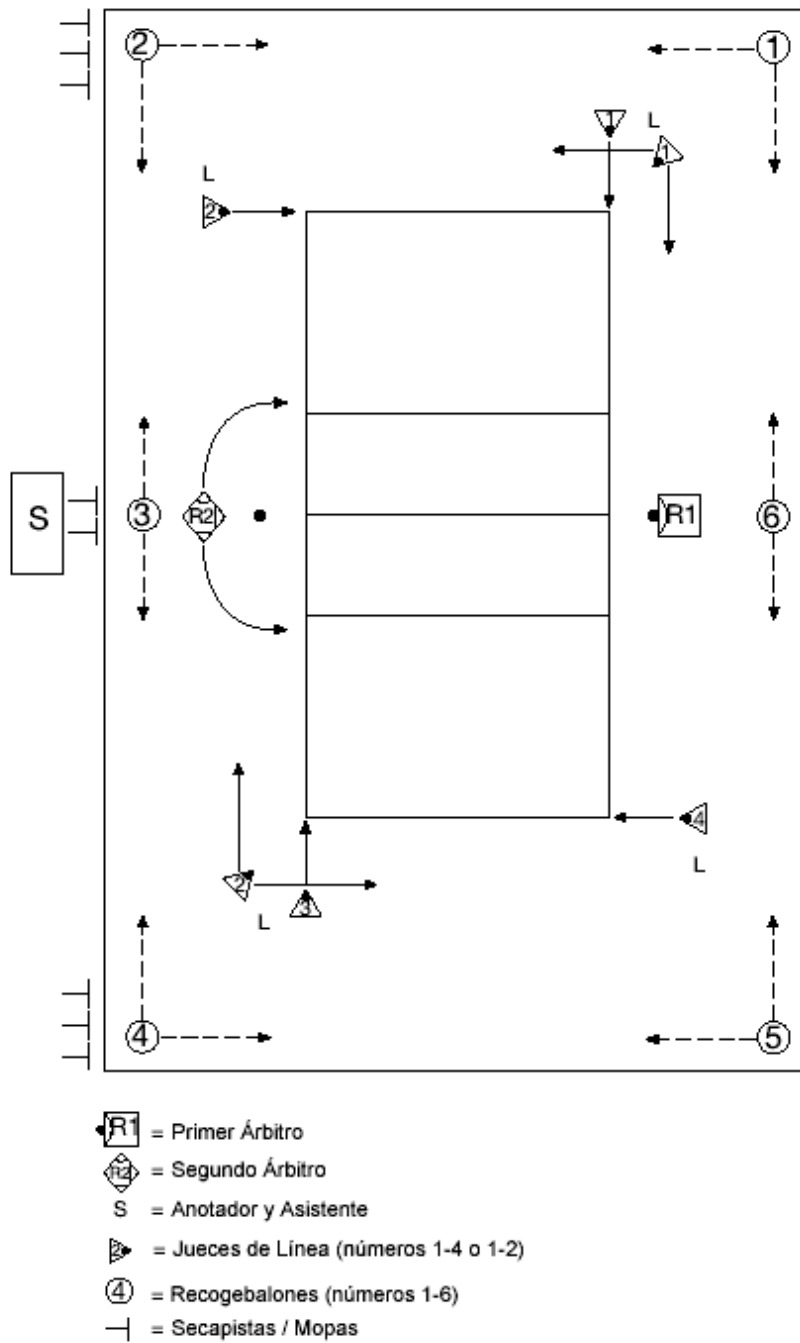
### ACCIONES

AUTORIZACIÓN DEL SAQUE

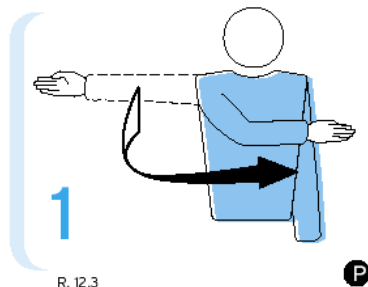

Mover la mano para indicar la dirección del saque

EQUIPO QUE SIRVE

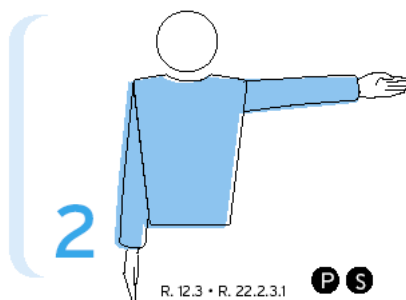

Extender el brazo del lado del equipo que deberá sacar

CAMBIO DE CAMPO

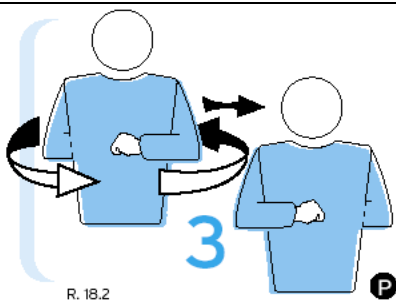

Levantar los antebrazos por delante y por detrás y girarlos alrededor del cuerpo

TIEMPO DE DESCANSO

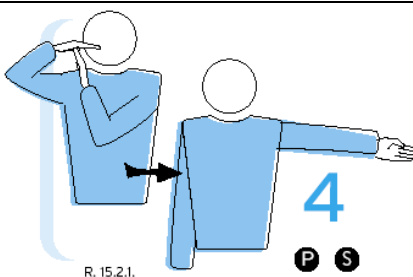

Posar la palma de una mano sobre los dedos de la otra, sostenida verticalmente (en forma de T)

SUSTITUCIÓN

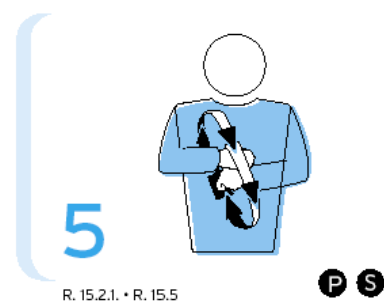

Rotación de un antebrazo alrededor del otro

## SEÑALES OFICIALES DE LOS ÁRBITROS

### HECHOS SEÑALADOS

### FIGURAS

### ACCIONES

CONDUCTA INCORRECTA  
CASTIGO

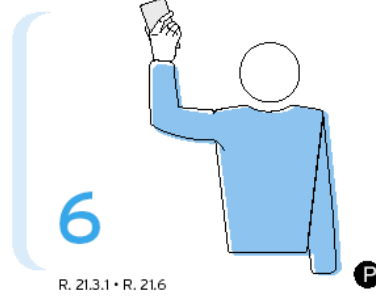

R. 21.3.1 • R. 21.6

Mostrar una tarjeta amarilla para castigo

EXPULSIÓN

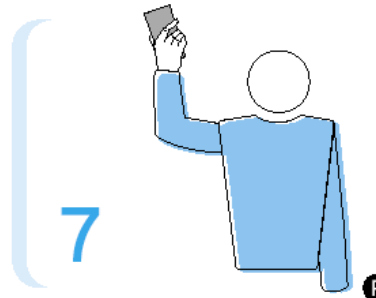

R. 21.3.2 • R. 21.6

Mostrar una tarjeta roja para expulsión

DESCALIFICACIÓN



R. 21.3.3 • R. 21.6

Mostrar las dos (2) tarjetas juntas para descalificación

FIN DEL SET O ENCUENTRO



R. 6.2 • R. 6.3

Cruzar los antebrazos frente al pecho con las manos abiertas

BALÓN SOSTENIDO O  
RETENIDO DURANTE EL  
GOLPE DE SAQUE

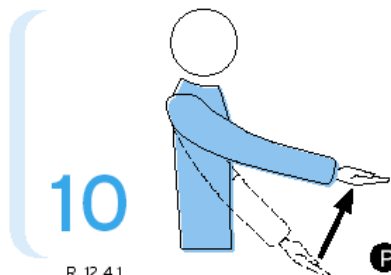

R. 12.4.1

Levantar el brazo extendido con la palma de la mano hacia arriba

## SEÑALES OFICIALES DE LOS ÁRBITROS

### HECHOS SEÑALADOS

### FIGURAS

### ACCIONES

RETRASO EN EL SAQUE

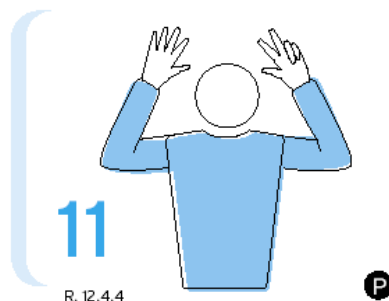

Levantar ocho (8) dedos separados

FALTA EN EL BLOQUEO O PANTALLA

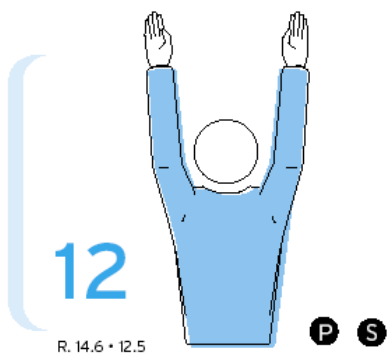

Levantar verticalmente los dos brazos, con las palmas al frente

FALTA DE POSICIÓN O DE ROTACIÓN



Hacer un movimiento circular con el índice

BALÓN DENTRO

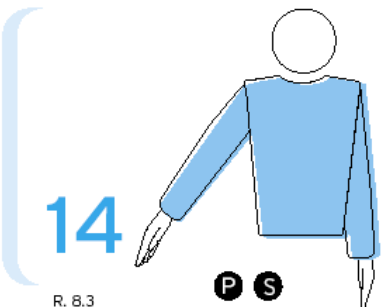

Extender el brazo y los dedos hacia el suelo

BALÓN FUERA

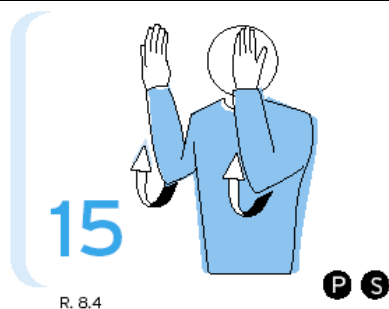

Levantar verticalmente los antebrazos, manos abiertas y palmas hacia el cuerpo

## SEÑALES OFICIALES DE LOS ÁRBITROS

### HECHOS SEÑALADOS

### FIGURAS

### ACCIONES

BALÓN RETENIDO

16

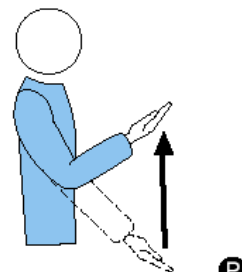

R. 9.3.3

Levantar lentamente el antebrazo con la palma de la mano hacia arriba

DOBLE GOLPE

17

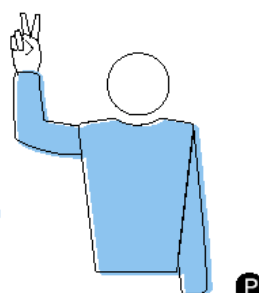

R.9.3.4

Levantar dos (2) dedos separados

CUATRO TOQUES

18

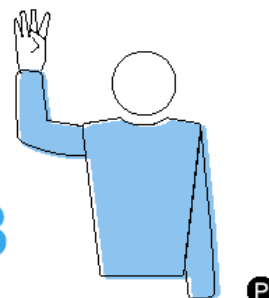

R. 9.3.1

Levantar cuatro (4) dedos separados

RED TOCADA  
POR UN JUGADOR  
O POR UN BALÓN DE SAQUE  
QUE NO SIGUE EL JUEGO

19

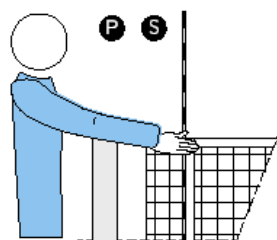

R. 11.4.4 • R 12.6.2.1

Indicar el lado correspondiente de la red

PENETRACIÓN EN EL ESPACIO  
CONTRARIO POR ENCIMA DE  
LA RED

20

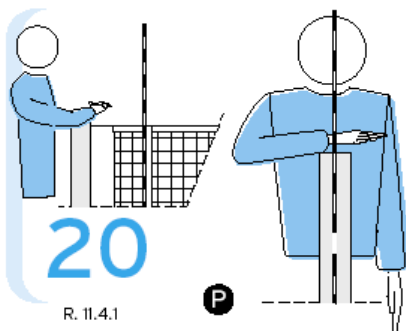

R. 11.4.1

Colocar una mano sobre la red con la palma hacia abajo

## SEÑALES OFICIALES DE LOS ÁRBITROS

### HECHOS SEÑALADOS

FALTA DE ATAQUE REALIZADA POR UN ZAGUERO, POR EL LÍBERO O EN EL SAQUE DEL CONTRARIO

O EN UN PASE DE DEDOS REALIZADO POR EL LÍBERO EN SU ZONA DELANTERA

### FIGURAS

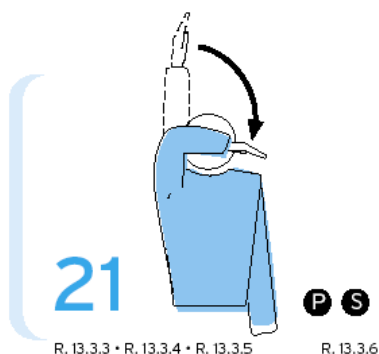

### ACCIONES

Mover el antebrazo con la mano abierta, de arriba hacia abajo

PENETRACIÓN EN EL CAMPO CONTRARIO  
Ó BALÓN QUE HA PASADO POR DEBAJO DE LA RED  
Ó EL SACADOR TOCA EL CAMPO O LA LÍNEA DE FONDO EN EL MOMENTO DEL SAQUE

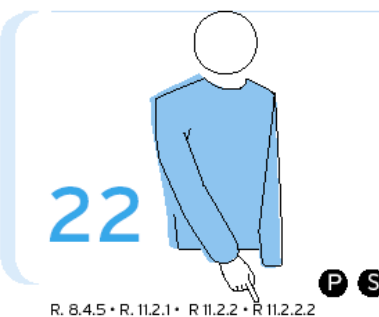

Señalar la línea central

DOBLE FALTA Y REPETICIÓN DE LA JUGADA

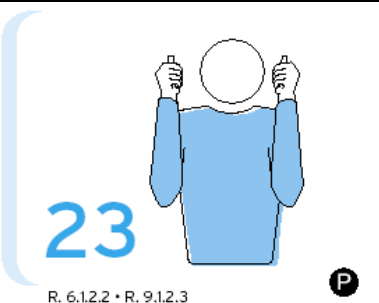

Levantar verticalmente los dedos pulgares

BALÓN TOCADO



Frotar con la palma de una mano los dedos de la otra mano sostenida en posición vertical

AMONESTACIÓN POR RETRASO DE JUEGO

O CASTIGO POR RETRASO DE JUEGO



Cubrir la muñeca derecha con la mano izquierda abierta mirando hacia el árbitro (amonestación)

o apuntar hacia la muñeca con la tarjeta amarilla (castigo)



## SEÑALES OFICIALES DE LOS JUECES DE LÍNEA

### HECHOS SEÑALADOS

### FIGURAS

### ACCIONES

BALÓN DENTRO

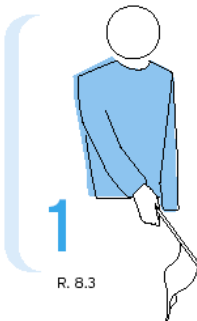

Apuntar hacia abajo con el banderín

BALÓN FUERA

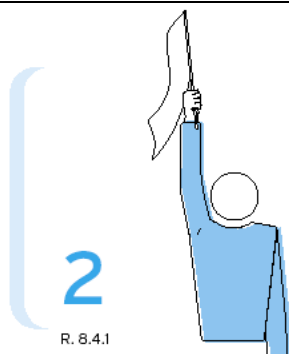

Levantar el banderín verticalmente

BALÓN TOCADO



Levantar el banderín y tocar su extremo con la palma de la mano libre

BALÓN QUE PASA FUERA DEL ESPACIO DE PASO, BALÓN QUE TOCA UN OBJETO EXTERNO

O

FALTA DE PIE EN EL SAQUE

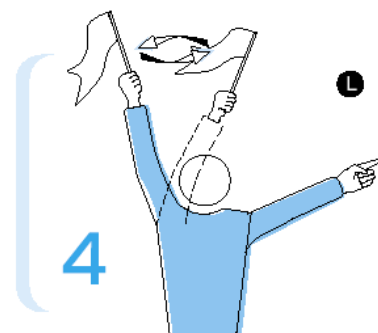

Agitar el banderín sobre la cabeza y señalar con el dedo la antena o la línea respectiva

JUICIO IMPOSIBLE



Levantar y cruzar ambos brazos y manos frente al pecho



## **Parte 3**

# **DEFINICIONES**



## DEFINICIONES

|                                        |                                                                                                                                                                                                                                                                                                                             |
|----------------------------------------|-----------------------------------------------------------------------------------------------------------------------------------------------------------------------------------------------------------------------------------------------------------------------------------------------------------------------------|
| <b>ÁREA DE CONTROL-COMPETICIÓN</b>     | El Área de Competición-Control es un pasillo alrededor del área de juego y la zona libre, que incluye todos los espacios más allá de las barreras de delimitación. (Ver figura 1a)                                                                                                                                          |
| <b>ZONAS</b>                           | Estas son secciones dentro del área de juego (como la cancha de juego o la zona libre) definidas por razones específicas (o con restricciones especiales) dentro de las reglas de juego. Estas incluyen la Zona de frente, Zona de saque, Zona de sustitución, Zona libre, Zona de zagueros y Zona de reemplazo del libero. |
| <b>ÁREAS</b>                           | Son secciones del suelo fuera de la zona libre, identificadas en las reglas al tener una función específica. Incluyen el Área de calentamiento y el Área de castigo.                                                                                                                                                        |
| <b>ESPACIO INFERIOR</b>                | Es el espacio definido en su parte superior por la parte baja de la red y las cuerdas que lo atan a los postes, a los lados por los postes y la parte baja por la superficie del suelo                                                                                                                                      |
| <b>ESPACIO DE PASO</b>                 | El espacio de paso se define: <ul style="list-style-type: none"> <li>- La banda horizontal de la parte superior de la red</li> <li>- Las antenas y su extensión</li> <li>- El techo</li> </ul> El balón debe cruzar al campo oponente a través del espacio de paso.                                                         |
| <b>ESPACIO EXTERNO</b>                 | Es en el plano vertical de la red, la parte que no es el espacio de paso ni el inferior                                                                                                                                                                                                                                     |
| <b>ZONA DE SUSTITUCIÓN</b>             | Es la parte de la zona libre a través de la cual se producen las sustituciones.                                                                                                                                                                                                                                             |
| <b>AL MENOS POR ACUERDO DE LA FIVB</b> | Esta situación reconoce que aunque hay regulaciones sobre las normas y especificaciones de los equipamientos e instalaciones, hay ocasiones en que la FIVB puede realizar ciertos cambios en orden a promover el juego del voleibol o comprobar nuevas condiciones.                                                         |
| <b>FIVB STANDARS</b>                   | Son las especificaciones técnicas o límites definidos por la FIVB para los fabricantes de equipamiento.                                                                                                                                                                                                                     |
| <b>ÁREA DE CASTIGO</b>                 | En la mitad de cada área de competición, hay un área de castigo localizada detrás de la prolongación de la línea de fondo, fuera de la zona libre y debería estar localizada al menos a 1.5 metros de la parte trasera de los banquillos.                                                                                   |
| <b>FALTA</b>                           | 1. Una acción de juego contraria a las reglas.<br>2. Violación de una regla fuera de una acción de juego                                                                                                                                                                                                                    |
| <b>“DRIBLING”</b>                      | Son los medios que utiliza el sacador para botar el balón (normalmente en la preparación del salto o del saque). Otras formas de preparación pueden ser (entre otras) mover el balón de una mano a otra.                                                                                                                    |
| <b>TIEMPO TÉCNICO</b>                  | Este tipo de tiempo muerto es un complemento a los otros, y permite la promoción del voleibol mejorando el juego y permitiendo publicidad adicional. El tiempo técnico es obligatorio en competiciones FIVB de carácter oficial.                                                                                            |
| <b>RECOGEBALONES</b>                   | Hay un personal cuyo trabajo es permitir que fluya el juego, lanzando el balón al sacador entre jugadas.                                                                                                                                                                                                                    |
| <b>PUNTO JUGADA</b>                    | Es el sistema donde se puntúa cada vez que se gana una jugada.                                                                                                                                                                                                                                                              |
| <b>INTERVALO</b>                       | Es el tiempo entre sets. El cambio de cancha en el quinto (y definitivo) set no es considerado como un intervalo.                                                                                                                                                                                                           |
| <b>OBJETO EXTERNO</b>                  | Una persona o un objeto fuera del terreno de juego o próxima a los límites de la zona libre que causa una obstrucción en la trayectoria del balón. Por ejemplo, luces de alumbrado, equipos de TV, la mesa del anotador, los postes. Las antenas no son consideradas como un objeto externo pero si como parte de la red.   |







**molten**

Balón oficial de la Real Federación Española de Voleibol.



Patrocinador oficial de la Selección Española



Proveedor Oficial de la RFEVB



Real Federación Española de Voleibol  
Augusto Figueroa, 3-2º - 28004 Madrid  
Tfno. 91 701 40 90 – Fax 701 40 94  
e-mail: [correo@rfevb.com](mailto:correo@rfevb.com) - web: <http://www.rfevb.com>

Versión adaptada el 1 de Julio del 2009 por M. Bernaola  
Aprobadas por el Congreso Mundial FIVB en Dubái en Junio del 2008

Actualizada por el C.T.N.A en Octubre de 2011 tras los cambios aprobados en el Congreso Mundial de la FIVB en Roma en Septiembre de 2010